

Mobilni telefon GSM
Maxcom MM136
NAVODILA ZA UPORABO



Priporočeno je prebrati ta navodila pred začetkom uporabe naprave.

Če potrebujete tehnično podporo, obrnite se na odprto telefonsko linijo pod številko

(+48) 32 325 07 00 oz. na naslov serwis@maxcom.pl

Naša spletna stran:

<http://www.maxcom.pl/>

Vsebina kompleta

Telefon GSM

Polnilec

USB kabel

Akumulator

Navodila za uporabo

Garancijski list

Slušalke

Priporočamo, da embalažo shranite za primer morebitnega prevoza.

1	Uvod	5
2	Dodatki	5
3	Pogoji za uporabo in varnost	5
4	Opis naprave	8
4.1	<i>Opis zaslona</i>	10
5	Priprava telefona	11
5.1	<i>Namestitev SIM kartice</i>	11
5.2	<i>Namestitev spominske kartice</i>	12
5.3	<i>Montaža baterije:</i>	13
5.4	<i>Odstranitev baterije.</i>	14
5.5	<i>Polnjenje baterije</i>	15
5.6	<i>Varnostne kode</i>	15
5.6.1	<i>PIN koda</i>	15
5.7	<i>Koda telefona</i>	16
6	Uporaba telefona	16
6.1	<i>Vklop/izklop telefona</i>	16
6.2	<i>Klicanje</i>	17
6.3	<i>Sprejemanje klica</i>	18
6.4	<i>Blokada tipkovnice</i>	19
6.5	<i>Klic v sili</i>	19
7	FAQ (Reševanje težav)	19
8	Tehnična specifikacija	21
9	Pogoji garancije:	21
10	Podatki o akumulatorju	22
11	Podatki o SAR	23
12	Podatki za varstvo okolja	24
13	Izjava o skladnosti	31

Pozor – Telefon deluje v omrežju GSM 900/1800. Pred vklopom ustrezno namestite najmanj eno SIM kartico.

1 Uvod

Ta navodila za uporabo je objavil proizvajalec. Popravila, ki so rezultat napak, neprimernosti tekočih informacij oz. izboljšanja telefona ali programske opreme se lahko uvajajo brez predhodnega obvestila, ne glede na to pa bodo vendarle upoštewane v novejših izdajah navodil za uporabo. Več podatkov ter vsestransko podporo lahko poiščete na spletni strani: www.maxcom.pl. Proizvajalec si pridržuje vse pravice do vsebine teh navodil.

Avtorske pravice ter blagovne znamke omenjene v listini ostanejo lastnost ustreznega lastnika. Prepovedano je kopiranje, posredovanje, hranjenje oz. širjenje gradiva, za katero veljajo avtorske pravice, delno ali v celoti, brez predhodnega pisnega soglasja.

2 DODATKI

Uporabite le akumulatorje, polnilce ter dodatke, ki jih svetuje proizvajalec tega telefona. Preverite kateri dodatki so na voljo pri vašem prodajalcu.

3 POGOJI ZA UPORABO IN VARNOST

Seznanitev s spodnjimi pravili zmanjša tveganje neustrezne uporabe telefona.

- UPORABA - Telefon oddaja elektromagnetno polje, ki lahko ima

negativni učinek na druge elektronske naprave, tudi medicinsko opremo.

- Telefona ne smete uporabljati na lokacijah, kjer je to prepovedano, npr. v bolnišnicah, v letalih, zraven bencinskih črpalk ter v bližini vnetljivih snovi. Uporaba telefona v takšnih mestih lahko druge osebe podvrže nevarnostim.
- Med vožnjo z avtom ne smete uporabljati telefona brez ustreznih slušalk.
- Naprava ter pripomočki lahko sestojijo iz majhnih elementov. Telefon ter njegove elemente je treba hraniti izven dosega otrok.
- **SERVIS** - Telefona se ne sme samostojno popravljati ali predelovati, vse neprimernosti lahko odpravi le pooblaščen serviser.
- **ČIŠČENJE** - Telefona ne smete čistiti s kemijskimi ali jedkimi sredstvi.
- **SVETILKA** - ne sme se gledati neposredno v smeri svetlobe.
- **SLUŠNI APARAT** - če ima uporabnik slušni aparat, je treba skrbno izbrati glasnost telefona ter ustrezno določiti občutljivost slušnega aparata.
- **ELEKTRONSKA MEDICINSKA OPREMA** - vaš telefon je radijski oddajnik, ki lahko moti delovanje elektronske medicinske opreme oz. vsadkov, kot so slušni aparati, srčni spodbujevalniki, insulinske črpalke in dr. Priporoča se ohraniti najmanj 15 cm razdalje med telefonom in vsadkom. Lahko se posvetujete s svojim zdravnikom ali s proizvajalcem tovrstne opreme.

- ELEKTRONSKA OPREMA - da bi se izognili tveganju demagnetiziranja, ne dovolite da se elektronske naprave dalj časa nahajajo v neposredni bližini vašega telefona.
- VODOTESNOST - telefon ni vodotesen. Hraniti ga je treba na suhem.
- ODPORNOST PROTI TUJKAM - telefon ni odporen proti tujkam, za to ga ne uporabite v mestih s povečano onesnaženostjo.
- ZASLON - izogniti se je treba močnemu pritisku na LCD zaslon ter uporabi ostrih orodij, kajti ta lahko poškodujejo njegovo površino.
- Stikov baterije ne spajajte s pomočjo kovinskih predmetov - obstaja tveganje eksplozije.
- Ne izpostavite naprave nizki in vroči temperaturi, kot tudi neposrednemu vplivu sončnih žarkov ter prevelike vlage. Naprave na odlagajte v bližini ogrevalnih sistemov, npr. ogrevalnih naprav, radiatorjev, peči, centralne kurjave, ognjišč, žaru in dr.
- Zaščitite sluh!



Dolgotrajna izpostavljenost glasnim zvokom lahko privede do poškodovanja sluha. Poslušajte glasbo zmerno glasno ter naprave ne držite ob ušesu ko uporabljate zvočnike. Pred priklopom slušalk je treba vedno zmanjšati glasnost.

4 OPIS NAPRAVE

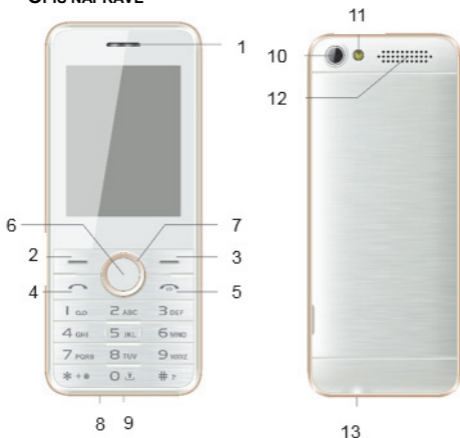

1. Zvočnik

2. Leva funkcijska tipka (**LFT**) - Omogoča izvedbo funkcije, prikazane v spodnjem levem kotu zaslona.

3. Desna funkcijska tipka (**DFT**): Omogoča izvedbo funkcije, prikazane v desnem spodnjem kotu zaslona.

4. Tipka zelene slušalke je namenjena klicanju/sprejemanju klicev. V stanju pripravljenosti pritisnite eno izmed tipk za prikaz zadnjega klica.

5. Tipke rdeče slušalke Njene funkcije: Vkl./Izkl., Končaj/Zavrni: Omogoča končanje oz. zavrnitev prihajajočega klica. Pritisk in

pridrzanje te tipke pomeni VKLOP ali IZKLOP telefona.

Tipka tudi povrne telefon v stanje pripravljenosti.

6. Tipka OK. V stanju pripravljenosti, pritisnite tipko za neposreden vhod v glavni menu. Ponavadi so lastnosti te tipke podobne funkcijam leve funkcijske tipke.

7. Navigacijska tipka Omogoča premikanje kazalnika levo, desno, gor in dol, oziroma premikanje po menu. V stanju pripravljenosti: pritisnite tipko Gor/Dol/Levo/Desno za prikaz določenega menu (odvisno od tega, kako ste jih definirali [Nastavitve->Nastavitve telefona ->Namenske tipke]). Privzeto: Gor: Predvajalnik audio, Dol: Alarm, Levo: Napiši SMS, Desno: Profili.

8. Mikrofon

9. USB vtičnica, omogoča polnjenje telefona ter priklop naprave na računalnik.

10. Leča kamere

11. Dioda svetilke/fotoaparata

12. Zvočnik za zvonec

13. Vtičnica za slušalke

V stanju pripravljenosti pritisnite in pridržite **tipko 0** za vklop oz. izklop svetilke.

Tipka ***** in tipka **#**: V stanju pripravljenosti pritisnite in pridržite tipko **#** za vklop ali izklop tihega načina, pritisnite levo funkcijsko tipko, nato pa ***** za zaklenitev oz. odklenitev tipkovnice.

4.1 Opis zaslona

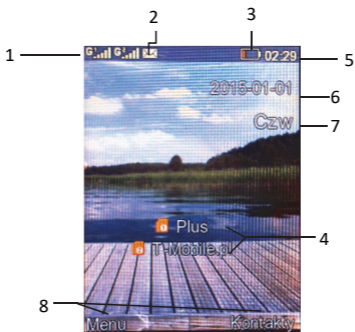

1. Signal omrežja
2. Ikone za funkcije:

Simbol	Pomen
	Moč signala SIM1 in SIM2.
	Novo SMS sporočilo
	Bluetooth vklopljen
	Alarm aktiven
	Raven baterije
	Slušalke priklopljene
	Profil aktiven
	Zgrešeni klic

Ikone se lahko razlikujejo odvisno od različice programske opreme.

* Ikona  se isto pojavi v roamingu ko abonent uporablja omrežje drugega operaterja.

3. Raven baterije
4. Ime operaterja
5. Ura
6. Datum
7. Dan tedna
8. Opis funkcijskih tipk

Pozor: Da bi se varčevalo z energijo, zaslon se po nekaterem času avtomatsko preklopi na stanje pripravljenosti. Za ponovno osvetlitev zaslona pritisnite katero koli tipko. Ko zaslon ugasne ob zaklenjeni tipkovnici, pritisnite desno funkcijsko tipko in nato * (zvezdico) za odklenitev.

5 PRIPRAVA TELEFONA

5.1 Namestitev SIM kartice

Ta model telefona podpira dve SIM kartici. Preden začnete uporabljati telefon, namestite najmanj eno SIM kartico. Kartico SIM boste prejeli pri operaterju. SIM kartico hranite izven dosega otrok.

Kakršno koli poškodovanje oz. upogibanje lahko poškoduje SIM kartico, zato je treba biti posebno pozoren med nameščanjem,

odstranjevanjem in skladiščenjem.

SIM kartice ne smete nameščati ali odstranjevati ko je naprava priključena na napajanje. Pred odstranitvijo baterije prepričajte se, da je telefon izklopljen.

Namestite SIM kartico v reži tako, da bi bili njeni pozlačeni stiki usmerjeni navzdol, obrezan kot zraven baterije. Reža za SIM 1 kartico se nahaja visoko, reža za SIM2 kartico pa nižje.

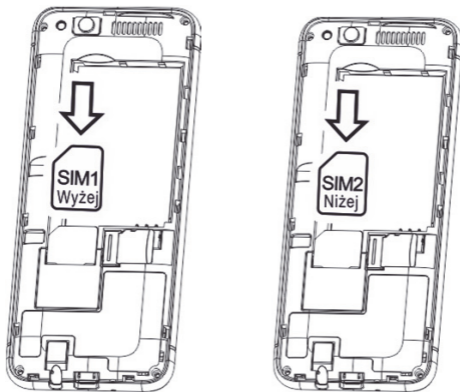

5.2 Namestitev spominske kartice

V telefonu lahko namestite spominsko kartico Micro SD s kapaciteto do 8GB.

Med stresanjem telefona se spominska kartica lahko premakne, ne upogibajte in ne rišite po spominski kartici, ne dovolite stika s statično elektriko, prahom, na potapljanje kartice v vodo.

- 1 Najprej izklopite telefon in izvlecite baterijo.
- 2 Namestite spominsko kartico tako, da bi bili njeni pozlačeni stiki usmerjeni navzdol, glejte sliko spodaj.

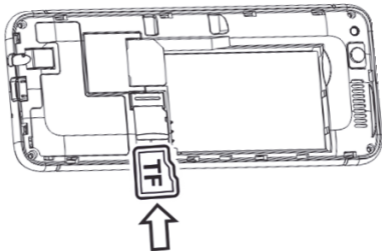

Med

uporabo spominske kartice je treba biti posebno pozoren, zlasti ob namestitvi in odstranitvi kartice. Nekatere spominske kartice zahtevajo formatiranje pred prvo uporabo.

Če uporabljate SD kartice, redno ustvarjajte varnostne kopije podatkov na karticah, ki jih uporabljate v drugih napravah! Neustrezna uporaba ali drugi dejavniki lahko povzročijo poškodbo ali izgubo vsebine kartic.

5.3 Montaža baterije:

1. Z nohtom privzdignite pokrovček telefona.
2. Baterijo namestite kovinskimi stiki navzdol.

3. Namestite pokrovček baterije na zadnji strani telefona, rahlo pritisnite.

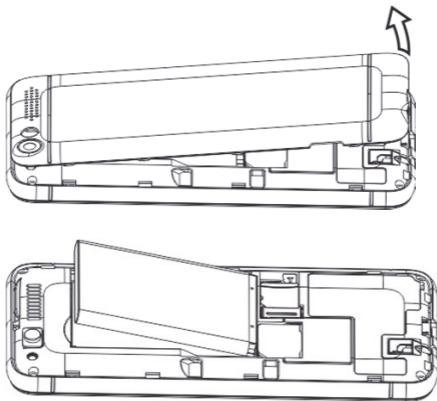

5.4 Odstranitev baterije.

Izklopite baterijo, privzdignite pokrov na strani telefona, nato izvlecite baterijo.

Po odstranitvi baterije so vse nastavitve in podatki, ki so bili shranjeni na kartici in na telefonu, lahko izgubljeni. Baterijo odstranjuje le takrat, ko je telefon izklopljen, v nasprotnem primeru lahko pride do neprimernosti.

5.5 Polnjenje baterije

1. Priklopite polnilec na omrežno vtičnico.
2. Žico polnilca priklopite na vtičnico spodaj naprave. Po ustreznem priklopu bo utripala oznaka baterije na zaslonu.

Po končanem polnjenju, ko indikator baterije neha utripati, odklopite polnilec.

Ko je baterija skoraj spraznjena, indikator spremeni barvo na rdečo, telefon odda opozorilni zvok (če so aktivni Profili->Opcije->Drugi opozorilni zvoki>Nizko stanje baterije). Ko je baterija prazna, se telefon avtomatsko izklopi. Ne pustite baterije dalj časa prazne, kajti to lahko negativno vpliva na kakovost in življenjsko dobo le-te. Da bi zagotovili pravilno delovanje naprave, uporabite le polnilec, ki ga priporoča proizvajalec. Med polnjenjem baterije ne odstranjujte pokrova telefona. Med polnjenjem naj bi se telefon nahajal v prezračevanem prostoru, pri temperaturi okolja od 0°C do največ 45°C. Če je bila baterija popolnoma spraznjena, lahko mine nekaj minut, preden se za napravi prikaže kazalnik polnjenja ter preden lahko začnete uporabljati telefon.

5.6 Varnostne kode

5.6.1 PIN koda

To je zasebna identifikacijska koda vaše SIM kartice, ki jo dobite pri operaterju.

Kodo PIN2 dobite pri operaterju skupaj s SIM karticami. Nekatero SIM kartice lahko ne podpirajo tovrstne kode.

Vnos napačne PIN kode trikrat zapored povzroči zaklenitev SIM kartice.

Kartico lahko odklenete s pomočjo PUK kode. 10-kratni napačni vnos PUK kode zakleni SIM kartico za vselej.

Za več informacij obrnite se na operaterja vašega omrežja.

5.7 Koda telefona

Koda blokade telefona drugim osebam onemogoča nepooblaščen uporabo vašega telefona (privzeta koda je 1234).

Da bi zavarovali svoje osebne podatke, spremenite privzeto kodo telefona.

6 UPORABA TELEFONA

6.1 Vklop/izklop telefona

Za vklop ali izklop telefona pritisnite in pridržite tipko za končanje pogovora.

1. Če je v telefonu nameščena le ena SIM kartica, na zaslonu se prikaže polje za vnos koda telefona in PIN kode (če je zaščita vklopljena). Po vnosu PIN kode in koda telefona naprava preide v stanje pripravljenosti za trenutno naloženo SIM kartico.

2. Če sta v telefonu nameščeni dve kartici SIM (odvisno od varnostnih nastavitev) lahko se prikaže polje za vnos kode SIM1 PIN in koda SIM2 PIN. Zahtevan bo vnos ene kode za drugo.

Če se zmotite pri vnosi PIN kode in koda telefona, lahko znake zbrisete s pritiskom na tipko DFT (desna funkcijska tipka).

Po vklopi telefon samodejno začne iskati omrežje (omrežja). Če telefon zazna pooblaščenno omrežje, na zaslonu se prikaže ime omrežja in moč signala. Če omrežje ni najdeno, lahko opravljate le klice v sili oz. uporabljate možnosti, ki niso povezane s komunikacijo.

6.2 Klicanje

V stanju pripravljenosti vtipkajte številko, ki jo želite poklicati.

Pritisnite desno funkcijsko tipko »Zbriši« za izbris napačno vnesenih podatkov.

Po vnosu pravilne številke pritisnite tipko zelene slušalke, s pomočjo tipk gor/dol izberite katero SIM karto hočete uporabiti ter ponovno pritisnite tipko zelene slušalke.

1. Izbiranje internih števil.

Nekaterih internih števil ne smete poklicati direktno in zato je treba najprej poklicati telefonsko centralo ali magistralo, šele nato pa izbrati interno številko.

Vtipkajte številko centrale, nato s tipko * (zvezdica) izberite »P« in vtipkajte interno številko.

2. Mednarodni klici

Za mednarodne klice je treba pred številko vtipkati »00« oz. »+«. Za vnos »+« je treba uporabiti tipko * (zvezdica).

3. Izbira iz imenika

Pojdite v Stike, uporabite navigacijske tipke Gor/Dol za iskanje stika oz. izberite prvo črko iskanega stika, da bi začeli iskati po

stikih, ki se začnejo s to črko, nato izberite zaželen stik. Pritisnite tipko zelene slušalke, izberite SIM kartico, ki jo hočete uporabiti, nato ponovno pritisnite zeleno slušalko.

4. Izbira številke s seznama zadnjih klicev

Pojdite na seznam zadnjih klicev (v stanju pripravljenosti pritisnite tipko za klic oz. pojdite skozi menu), uporabite navigacijske tipke Gor/Dol za izbiro zaželenne številke. Pritisnite Desno/Levo za premikanje med izbiranimi številkami, sprejetimi ali zgrešenimi klici.

6.3 Sprejemanje klica

V primeru prihajajočega klica vas bo telefon opozoril z ustreznim zvokom. Če vaše omrežje sprejema ID klicatelja, na zaslonu se prikaže ime in številka (odvisno od tega, ali so podatki o klicatelju shranjeni v telefonskem imeniku).

1. Za sprejem prihajajočega klica pritisnite tipko za klice oz. levo funkcijsko tipko.

2. Če je pri funkciji [Nastavitve>Nastavitve klicev>Ostalo>Avtomatsko zapisovanje klicev] izbrana opcija [Vklopljeno], po sprejemu klica bo pogovor avtomatsko zapisan.

3. Če nočete sprejemati prihajajočega klica, pritisnite tipko končanja pogovora.

Za utišanje prihajajočega klica pritisnite desno funkcijsko tipko.

4. Med pogovorom izberite Meni za nastavljanje glasnosti, prehod v stike, sporočila ali seznam zadnjih klicev.

Za vklop/izklop prostoročnega načina pritisnite desno funkcijsko tipko. S pomočjo tipk Gor/Dol lahko nastavljate glasnost pogovora, s tipko Desno/Levo pa se lahko premikate po prikazanih opcijah.

6.4 Blokada tipkovnice

Tipkovnico lahko zaklenete s pritiskom na levo funkcijsko tipko, nato pa na tipko *****. Če je aktivna funkcija avtomatske blokade tipkovnice, po poteku določenega časa telefon avtomatsko zakleni tipkovnico. Tipkovnico lahko odklenite s pritiskom na levo funkcijsko tipko, nato pa na tipko *****.

6.5 Klic v sili

Lahko neposredno izberete številko za klic v sili - 112 - brez SIM kartice. 112 je Evropska Številka Za Klic v Sili..

7 FAQ (REŠEVANJE TEŽAV)

Le pooblaščno podjetje lahko popravlja telefon. Spreminjanje ter predelovanje telefona ni dovoljeno in privede k izgubi pravice do garancije.

»Ni mogoče povezati«.	Preverite, ali je izbirana številka pravilna. Ob izbiri številke v drugi državi je treba vedno dodati mednarodni prefiks (npr. Nemčija 0049 ali +49) Če ima uporabnik predplačano kartico, pred začetkom klica se je treba prepričati, ali so na kartici razpoložljiva denarna sredstva.
»Kartica SIM je vtaknjena, samo klici v sili (112)«.	Prepričati se, ali je SIM kartica ustrezno naložena.
Telefon ne dela, po priklopu	Morda je telefon izklopljen, vklopite ga s pritiskom na tipko vklopa čez 3 minute.

polnilca ne polni.	Ko telefona več časa ne uporabljate, baterija je lahko »globoko spraznjena«. Za povrnitev normalne zmogljivosti baterije je treba baterijo polniti, ne glede na to, da se na zaslonu telefona ne pokaže nobeno sporočilo.
»Ali lahko kličem, ko sem v tujini?«	Če se uporabnik nahaja v tujini, telefon se avtomatsko prijavi na tuje omrežje, v kolikor ima vklopljen ROAMING. Za več podatkov obrnite se na operaterja.
»Ali je mogoče klicati alarmno številko v mestih, kjer ni signala oz. ko nimam sredstev na računu?«	Če telefon nima signala, ni mogoče klicati na nobeno številko. Če uporabnik nima sredstev na računu, lahko pokliče le alarmno številko 112.
»Kako povečati doseg signala?«	Če se na zaslonu prikaže sporočilo »Ne deluje«, to pomeni da ni signala oz. ni sredstev na računu. V tem primeru je vendarle mogoče klicati na alarmno številko 112, pod pogojem, da smo v omrežju drugega operaterja. Nekatere stavbe lahko omejujejo dostop signala, zato je treba priti v bližino oken oz. sploh zapustiti območje, kjer se nahaja več stavb.

»Tipke niso aktivne.«	Blokada tipkovnice je vklopljena, treba je odkleniti tipkovnico s pritiskom na levo funkcijsko tipko, nato pa na tipko zvezdice (*).
»Kaj je center sporočil SMS?«	To je številka centra operaterja, kje se shranjujejo vsa sporočila. Številka je shranjena na SIM kartici, vendarle jo lahko na telefonu spremenite ter določite drugo številko.
»Kdaj bo zaračunan strošek klica?«	Strošek se zaračuna takoj po začetku klica. Za informacije o načinu obračuna stroškov obrnite se na operaterja.
Kako preveriti, ali je bil SMS dostavljen?	Trebajo vklopiti opcijo Poročilo o dostavi. Po dostavi sporočila prejeli boste povratni SMS z informacijo, da je bil vaš SMS dostavljen (to je omrežna storitev).

8 TEHNIČNA SPECIFIKACIJA

Pas: 850/900/1800/1900MHz

Teža: Približno 54g (z baterijo)

Dimenzije: 124x52x9.6 mm

Vrsta baterije: Li-ionska 3,7V

Kapaciteta baterije 600 mAh

Čas pogovora: do 3 ur

Čas pripravljenosti: do 120 ur

9 POGOJI GARANCIJE:

Please Tesco Store

10 PODATKI O AKUMULATORJU

V telefonu se nahaja akumulator, ki ga lahko ponovno napolnite s pomočjo priloženega polnilca.

Čas delovanja telefona je odvisen od različnih pogojev. Značilni vpliv na krajše delovanje baterije ima dejstvo, kako daleč stran smo od relejne postaje, kot tudi čas trajanja ter število našij pogovorov. Ko se premeščamo, telefon se takoj preklopi iz ene relejne postaje na drugo, kar tudi vpliva na čas delovanja.

Po skoraj tisoč polnjenjih ter izpraznitvah baterija na naraven način izgublja svoje lastnosti. Ko uporabnik opazi značilno zmanjšanje zmogljivosti, treba je naročiti nov akumulator.

Uporabite le akumulatorje, ki jih priporoča proizvajalec. Telefon se ne sme polniti dlje kot 2-3 dni.

Telefona ne smete držati v mestih s previsoko temperaturo. To lahko ima negativen vpliv na akumulator in telefon.

Ne uporabite akumulatorja z vidnimi poškodbami. To lahko privede k poškodbi telefona. Baterijo je treba namestiti skladno s polarizacijo.

Skladiščenje baterije v mestih s previsoko oz. prenizko temperaturo lahko skrajša njeno življenjsko dobo. Baterijo je treba skladiščiti pri temperaturi od 15°C do 25°C. Če v telefon namestimo hladno baterijo, telefon lahko ne deluje pravilno ter obstaja tveganje za poškodovanje naprave.

11 PODATKI O SAR

Podatki o vplivu radijskih valov ter koeficientu absorpcije (SAR). Model mobilnega telefona Maxcom MM136 izpolnjuje vse veljavne zahteve za varnost glede vpliva radijskih valov, v skladu s priporočenimi mednarodnimi smernicami. Smernice je pripravila neodvisna znanstvena organizacija ICNIRP, ob upoštevanju večje varnostne meje za zagotavljanje zaščite vseh ljudi, ne glede na starost in zdravje. V priporočilih glede vpliva radijskih valov se uporablja izraz »koeficient specifične absorpcije« SAR (ang. Specific Absorption Rate). Določena s strani ICNIRP mejna vrednost SaR znaša 2 vata/kilogram (W/kg), pri čemer je to povprečna vrednost na 10 gramov tkiva. Meritve SAR se izvajajo pri standardnih pogojih delovanja naprave, ob maksimalni moči oddajane signala ter v celotnem spektru raziskovanih frekvenc. Resnična vrednost SAR je lahko značilno nižja od maksimalne, kajti je naprava zamišljena tako, da uporablja le minimalno moč, potrebno za povezavo z omrežjem. Najvišja izmerjena vrednost SAR za ta model telefona je predstavljena v preglednici:

Najvišja, izmerjena vrednost SAR	
Koeficient SAR – naprava ob glavi	0.586 W/kg (GSM900) 0.065 W/kg (GSM1800)
Koeficient SAR – naprava ob telesu	0.564W/kg (GSM900) 0.098W/kg (GSM1800)

Vrednosti SAR se lahko razlikujejo odvisno od državnih zahtev za poročanje ter preskušanje ter od frekvenčnega območja določenega omrežja.

12 PODATKI ZA VARSTVO OKOLJA

Pozor: Naprava je skladno z Evropsko Smernico 2002/96/ES ter poljskim Zakonom o porabljenih električnih in elektronskih napravah označeno s simbolom prečrtanega zabojnika za odpadke.



Ta označba opozarja na to, da napravo po poteku roka uporabe ne smemo dati v eden zabojniki skupaj z drugimi gospodinjskimi odpadki.

Pozor: ta naprava ne spada v gospodinjske odpadke!!! Izdelek je treba odstranjevati ločeno v za to namenjenih točkah.

Ustrezno ravnanje s porabljeno električno in elektronsko napravo prispeva v omejevanju za človekovo zdravje in okolje škodnih posledic prisotnosti nevarnih snovi ter omejevanju neustreznega skladiščenja ter pretvarjanja tovrstnih naprav.

Da bi omogočili reciklažo snovi, ki so jih uporabili za izdelavo embalaže, upoštevajte lokalna načela razvrščanja odpadkov.



Komplet vključuje Li-ion akumulator Porabljene baterije predstavljajo nevarnost za okolje. Baterije je treba skladiščiti v za to namenjenih točkah, v ustreznem zabojniki, skladno z veljavnimi predpisi. Baterij ter akumulatorjev se ne sme metati med gospodinjske odpadke, posredovati jih je treba v ustrezno točko.
BATERIJ NE DAJTE V OGENJ!

Ta navodila so le informacijskega pomena. Nekatere funkcije i možnosti se lahko razlikujejo odvisno od programske opreme in

države.

Če potrebujete tehnično podporo, obrnite se na odprto telefonsko linijo pod številko 32 325 07 00 oz. na e-naslov: serwis@maxcom.pl

Naša spletna stran:

<http://www.maxcom.pl/>

Pozor: Ustrezni pogoji delovanja baterije so odvisni od lokalnega omrežja, SIM kartice in uporabe telefona.

Proizvajalec ni odgovoren za posledice neprimerne uporabe, napačnega razumevanja ali neupoštevanja navodil.

Pozor: Proizvajalec si pridrži pravico do sprememb oz. uvajanja sprememb brez predhodnega obvestila. blagovne znamke omenjene oz. uporabljene v listini so lastnost njihovega lastnika.

Za popravila telefona v primeru poškodb zaradi neprimerne uporabe, elektrostatike ali udara strele bo zaračunan denar. Če je uporabnik poskusil samostojno popraviti ali predelati telefon, izgubil je pravico do garancije.

13. IZJAVA O SKLADNOSTI



www.maxcom.pl

MAXCOM S.A. 43-100 Tychy, ul. Towarowa 23a, tel. +48 32 327 70 89, fax +48 32 327 7860

Izjava o skladnosti 06/2015/EC

Maxcom S.A., ul. Towarowa 23a, 43-100 Tychy, s polno odgovornostjo izjavlja, da je:

**4 band mobilni telefon GSM+ UMTS za uporabo v javnih
omrežjih 850/900/1800/1900Mhz
Maxcom MM136**

skladen z uredbo Evropskega Parlamenta in Sveta 2011/65/EU z dne 8. junija 2011 o omejevanju uporabe nekaterih nevarnih snovi v električnih in elektronskih napravah ter da izpolnjuje vse ključne zahteve Uredbe 1999/5/SE R/TTE (Radijska oprema ter telekomunikacijski terminali)

Telefon je skladen s spodaj navedenimi usklajenimi standardi.

Zaščita zdravja in varnost: EN 60950-1:2006+A11:2009+A1:2010+A12:2011, EN62479:2010,
EN50332-1:2000, EN50332-2:2000

SAR: EN50360:2001+A1:2012, EN50566:2013, EN62209-1:2006,
EN62209-2:2010, EN50566:2013

Elektromagnetska kompatibilnost EMC: EN301 489-1 V1.9.2,
EN301 489-7 V1.3.1,
EN301 489-17 V2.2.1

Radijska komunikacija: EN 300 328 V1.8.1,
EN 301 511 V9.0.2

Postopek določanja skladnosti iz 10. člena, podrobno opisan v prilogi IV Uredbe 1999/5/EC, je bil izveden v sodelovanju s spodaj navedeno ustanovo:

Phoenix Testlab, Identifikacijska oznaka: 0700.

Tehnična poročila in dokazila o preskušanjih:

Report No: CCISSA1506015201 (EN 60950-1:2006+A11:2009+A1:2010+A12:2011)

Report No: CCISSA1560045901 (EN 62209-1:2006, EN 62209-2:2010, EN 50360:2010+A1:2012,
EN 50566:2013)

Report No: CCISS1560045901 (EN 301 489-1 V1.9.2, EN301 489-7 V1.3.1, EN301 489-17 V2.2.1)

Report No: CCISS1560045803 (EN 301 511 V9.0.2)

Report No: CCISS1560045802 (EN 300 328 V1.8.1)

Report No: CCISS1560045804 (EN 62479:2010)

Report No: CCISSA15060152202 (EN 50332-1:2000)

Report No: CCISSA1560152203 (EN 50332-2:2000)

Dve zadnje številki letnika, v katerem je bila pridobita označba CE: 15.

maxCom S.A.
43-100 TYCHY, ul. Towarowa 23a
tel. 32/3277089, faks 32/3277860
NIP: 646-25-37-364, REGON: 277703221

Tychy, 14. julija 2015
kraj, datum

"MAXCOM" S.A.
PROJECT MANAGER
Adam Grzyb

Ime in priimek pooblaščen osebe

Vpis v Državni sodni register – Poslovni register pod številko KRS 0000410197

ING Bank Śląski Oddział w Tychach račun št.: 60 1050 1214 1000 0022 6197 4329

Dawčna št. 646-25-37-364 Matična št. 277703221 Registraška številka GİÖS: E0001274WZBW



MAXCOM S.A.
ul. ul Towarowa 23a
43-100 Tychy,

tel.: 32 327 70 89
fax: 32 327 78 60
www.maxcom.pl
e-mail: office@maxcom.pl

C € 0700