

Telefono cellulare GSM
Maxcom MM136
ISTRUZIONI PER L'USO



Leggere le istruzioni prima dell'uso.

Qualora si richieda assistenza tecnica, contattare l'infolinea al numero

(+48) 32 325 07 00 o scrivere a serwis@maxcom.pl

Indirizzo del nostro sito web:

<http://www.maxcom.pl/>

Contenuto della confezione

Telefono GSM

Caricabatteria

Cavo USB

Batteria

Istruzioni per l'uso

Foglio di garanzia

Kit di auricolari

Si raccomanda di conservare la confezione per riutilizzarla in caso di eventuale trasporto.

1	Introduzione.....	7
2	Accessori	7
3	Condizioni di utilizzo sicuro	7
4	Descrizione del telefono	10
4.1	<i>Descrizione del display.....</i>	12
5	Preparazione del telefono	14
5.1	<i>Installazione della scheda SIM.....</i>	14
5.2	<i>Installazione della scheda memoria</i>	15
5.3	<i>Installazione della batteria:.....</i>	16
5.4	<i>Estrazione della batteria.....</i>	17
5.5	<i>Caricamento della batteria.....</i>	18
5.6	<i>Codici di sicurezza.....</i>	18
5.6.1	<i>Codice PIN</i>	18
5.7	<i>Codice del telefono</i>	19
6	Uso del telefono	19
6.1	<i>Accensione/Spegnimento del telefono</i>	19
6.2	<i>Esecuzione delle chiamate.....</i>	20
6.3	<i>Risposta alle chiamate.....</i>	21
6.4	<i>Blocco tasti</i>	22
6.5	<i>Numero di allarme.....</i>	22
7	CONTATTI	22
7.1	<i>Navigazione nel menù contatti.....</i>	23
7.2	<i>Ricerca di un contatto.....</i>	23
7.3	<i>Aggiunta di contatti.....</i>	24
7.4	<i>Importa/Esporta contatti.....</i>	25
7.5	<i>Cancellare contatti.....</i>	25
8	Messaggi SMS	26
8.1	<i>Messaggi ricevuti.....</i>	26
8.2	<i>Messaggi inviati.....</i>	27
8.3	<i>Scrivere e inviare messaggi SMS.....</i>	28
8.4	<i>Scrivere e inviare MMS</i>	29
8.5	<i>Bozze.....</i>	29

8.6	Messaggi da inviare.....	29
8.7	Segreteria telefonica.....	30
8.8	Impostazioni SMS e MMS.....	30
9	Registro chiamate	30
9.1	Registro chiamate.....	30
10	Audio	32
11	Multimedia.....	32
11.1	Macchina fotografica/Telecamera.....	32
11.2	Fotografie.....	33
11.3	Video.....	33
11.4	Registratore	34
11.5	Radio FM.....	34
11.6	Registrazione di conversazioni	35
12	Strumenti	36
12.1	Calendario.....	36
12.2	Sveglia.....	36
12.3	Calcolatrice	37
12.4	Torcia.....	37
12.5	Appunti.....	37
12.6	STK	37
11.6	Bluetooth.....	38
13	Giochi	39
14	Internet	39
15	Manager dei file/Miei file	39
16	Profili.....	40
17	Whatsapp	41
18	Impostazioni	41
18.1	Impostazioni chiamate.....	41
18.1.1	Impostazioni SIM	41
18.1.2	Trasferimento delle chiamate	42
18.1.3	Chiamata in attesa	42

18.1.4	Blocco delle chiamate	42
18.1.5	Nascondi numero.....	43
18.1.6	Altro	43
18.2	<i>Impostazioni del telefono</i>	44
18.2.1	Data e ora	44
18.2.2	Lingua.....	44
18.2.3	Impostazione delle scorciatoie	44
18.2.4	Accensione/spegnimento automatico del telefono	45
18.2.5	Stato della batteria	45
18.2.6	Ripristina impostazioni di fabbrica.....	45
18.3	<i>Display</i>	45
18.4	<i>Dispositivi di sicurezza</i>	46
18.5	<i>Chiamate</i>	47
18.5.1	Bluetooth	47
18.5.2	Account	47
18.5.3	Servizio GPRS	47
18.5.4	Selezione della rete.....	48
19	FAQ (risoluzione dei problemi)	48
20	Specifica tecnica	50
21	Condizioni di garanzia	50
22	Informazioni relative alla batteria	53
23	Informazioni su SAR	54
24	Informazioni relative alla protezione ambientale	55
25	Dichiarazione di conformità	58

Attenzione – il telefono utilizza la rete GSM 900/1800. Prima di accenderlo, inserire correttamente almeno una scheda SIM.

1 INTRODUZIONE

Le presenti Istruzioni per l'uso sono state pubblicate dal fabbricante. Le correzioni apportate in seguito a errori e non conformità delle informazioni fornite, nonché in seguito alle modifiche o alle migliorie apportate al software, saranno introdotte senza preavviso. Tuttavia, saranno prese in considerazione nelle versioni più recenti delle istruzioni. Per maggiori informazioni e per ottenere aiuto, visita il sito web: www.maxcom.pl. Il fabbricante si riserva tutti i diritti sul contenuto delle presenti istruzioni.

I diritti d'autore e i marchi di fabbrica menzionati nel presente documento resteranno in possesso del legittimo proprietario. Si fa divieto di copiare, trasmettere, conservare, diffondere i materiali oggetto dei diritti d'autore, senza il previo consenso scritto del titolare.

2 ACCESSORI

Usare solo le batterie, i caricabatterie e gli accessori raccomandati dal fabbricante di questo telefono. Controlla quali accessori sono disponibili presso il tuo rivenditore.

3 CONDIZIONI DI UTILIZZO SICURO

Prendendo conoscenza delle regole riportate a seguire, ridurrai al minimo il rischio di utilizzo inadeguato del telefono.

- **UTILIZZO** - Il telefono emette un campo elettromagnetico che può influire negativamente sul funzionamento di altre apparecchiature elettroniche (ad es. apparecchiature mediche).
- Non usare il telefono in aree dove ciò è proibito (ad es. ospedali, a bordo di aerei, presso stazioni di servizio ed in prossimità di materiali infiammabili). L'uso del telefono in questi luoghi può causare pericoli ad altre persone.
- Non usare il telefono senza il kit per auto durante la guida di un veicolo.
- L'apparecchiatura e i suoi accessori possono essere composti da piccoli pezzi. Tenere il telefono e i suoi elementi lontano dalla portata dei bambini.
- **SERVIZIO TECNICO** - Non effettuare riparazioni o modifiche autonomamente. Tutti i malfunzionamenti dovranno essere eliminati da un servizio assistenza qualificato.
- **PULIZIA** - non pulire il telefono con sostanze chimiche o corrosive.
- **TORCIA** - non osservare direttamente il fascio di luce.
- **APPARECCHIO ACUSTICO** - qualora l'utente porti un apparecchio acustico, selezionare adeguatamente il volume del telefono e la sensibilità dell'apparecchio acustico.
- **DISPOSITIVI MEDICI ELETTRONICI:** Il tuo telefono è un trasmettitore radio e può interferire con il funzionamento delle apparecchiature mediche e degli impianti (ad es. apparecchi acustici, pace maker, pompe insuliniche ecc.) Mantenere una

distanza di almeno 15 cm tra il telefono e l'impianto. Per ulteriori informazioni, consultare un medico o il fabbricante di questo tipo di apparecchiature.

- APPARECCHIATURE ELETTRONICHE - Per evitare la smagnetizzazione, non lasciare apparecchiature elettriche nei pressi del telefono per un periodo prolungato..
- IMPERMEABILITÀ ALL'ACQUA – il telefono non è impermeabile. Tenerlo in un luogo asciutto.
- TENUTA ALLA POLVERE – Il telefono non garantisce la tenuta alla polvere. Pertanto, non potrà essere utilizzato in un ambiente eccessivamente polveroso.
- DISPLAY – Non premere troppo il display LCD e non usare utensili affilati, dato il rischio di danneggiamento.
- Non chiudere i contatti della batteria con oggetti in metallo, dato il rischio di esplosione.
- Non esporre l'apparecchiatura all'azione delle basse o delle alte temperatura, all'azione diretta dei raggi solari e a un'elevata umidità. Non collocare l'apparecchiatura nei pressi di impianti di riscaldamento (ad es. calorifero, radiatore, forno, caldaia, falò, griglia ecc.).



- Proteggi l'udito!

Il contatto prolungato con suoni ad alto volume può danneggiare l'udito. Ascolta la musica a un volume moderato e non tenere l'apparecchio vicino all'orecchio quando usi l'altoparlante. Prima di collegare le cuffie, ridurre il volume.

4 DESCRIZIONE DEL TELEFONO



1. Altoparlante per la conversazione

2. Tasto funzione sinistro (**TFS**) - Permette di fruire della funzione visualizzata nell'angolo sinistro inferiore dello schermo.

3. Tasto funzione destro (**TFD**); permette di fruire della funzione visualizzata nell'angolo destro inferiore dello schermo.

4. Tasto ricevitore verde – viene utilizzato per effettuare/rispondere alle chiamate.

Nel modo stand-by, premere questo tasto per visualizzare le ultime chiamate.

5. Tasto ricevitore rosso. Ha le seguenti funzioni: On/Off,

Concludi/Annulla; permette di concludere o rifiutare una chiamata in ingresso. La pressione prolungata permette di ACCENDERE o SPEGNERE il telefono.

Il tasto ripristina anche lo stato di stand-by quando il telefono si trova in altre opzioni.

6. Tasto OK: in modo stand-by, premere il tasto per passare direttamente al menù principale. Solitamente, questo tasto ha funzioni identiche a quelle del tasto funzione sinistro.

7. Tasto di navigazione: permette di spostare il cursore a sinistra, a destra, in alto, in basso, nonché di muoversi attraverso il menù. In modo stand-by: premere il tasto Alto/Basso/Sinistra/Destra per visualizzare direttamente un particolare menù (a seconda della definizione [Impostazioni ->Impostaz. Telefono>Impostazioni scorciatoie]). Impostazione default: Alto: Riproduttore audio. Basso: Allarme, Sinistra: Scrivi SMS, Destra: Profili

8. Microfono

9. Presa USB - permette di caricare il telefono e di collegarlo al computer per l'invio dei dati

10. Obiettivo della macchina fotografica

11. Led della torcia/macchina fotografica

12. Altoparlante delle suonerie.

13. Presa del kit di auricolari







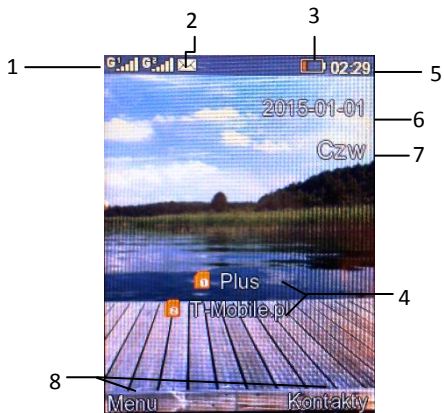

In modo stand-by, tenere premuto il **tasto 0** per accendere/spegnere la torcia.

Tasto ***** e tasto **#**: In modo stand-by, premere a lungo il tasto **#** per attivare o disattivare il modo silenzioso, premere il Tasto Funzione Sinistro e, successivamente, il tasto ***** per bloccare o sbloccare la tastiera.

4.1 Descrizione del display



1. Segnale di rete
2. Icone relative alle funzioni:

Simbolo	Significato
	Potenza del segnale SIM1 e SIM2
	Nuovo messaggio SMS
	Bluetooth attivo
	Allarme attivo
	Livello di carica della batteria
	Auricolari collegati
	Profilo attivo
	Chiamata non risposta
Le icone possono variare a seconda della versione del software	* L'icona  compare anche in condizioni di roaming nazionale, quando l'abbonato utilizza la rete di un altro operatore

3. Livello della batteria
4. Nome dell'operatore
5. Ora
6. Data
7. Giorno della settimana
8. Descrizione dei tasti funzione

Attenzione: Per risparmiare energia, il display passa

automaticamente al modo ibernazione dopo un certo periodo. Per attivare l'illuminazione del display, premere un tasto a piacere. Se il display si spegne a tastiera bloccata, premere il tasto funzione destro e successivamente * (asterisco) per sbloccarlo.

5 PREPARAZIONE DEL TELEFONO

5.1 Installazione della scheda SIM

Questo telefono permette di utilizzare due schede SIM. Inserire almeno una scheda SIM nel telefono prima di iniziare a utilizzarlo. Riceverai la scheda SIM dal tuo operatore. Conservare la scheda SIM fuori dalla portata dei bambini.

Qualsiasi abrasione o piega può danneggiare la scheda SIM. Pertanto, occorre adottare particolari cautele durante il suo inserimento, l'estrazione e la conservazione.

Non inserire e non estrarre le schede SIM qualora il telefono sia collegato al caricabatterie. Prima di estrarre la batteria dal telefono, accertarsi che quest'ultimo sia spento.

Inserire la scheda SIM nell'alloggiamento, in modo tale che i contatti dorati siano diretti verso il basso e l'angolo tagliato si trovi presso la batteria. L'alloggiamento SIM1 si trova sopra, quello della SIM2 sotto.

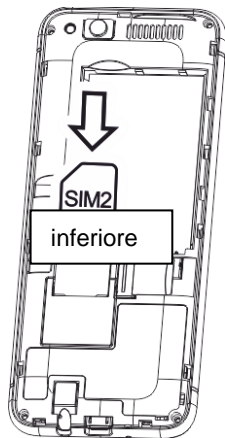
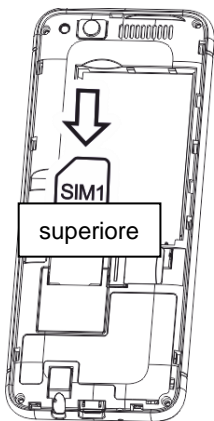

5.2 Installazione della scheda memoria

Nel telefono è possibile installare una scheda memoria Micro SD di capacità fino a 8GB.

Non piegare e non graffiare la scheda memoria, evitare che entri a contatto con l'elettricità statica e la polvere, non immergere in acqua.

1. Prima di procedere, spegnere il telefono e rimuovere la batteria.
2. Inserire la scheda memoria in modo tale che i raccordi dorati siano diretti verso il basso (vedi disegno a seguire).

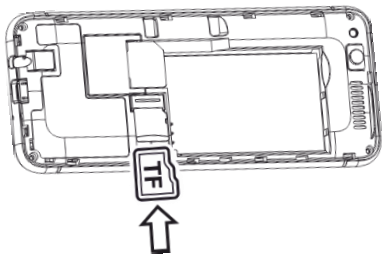

Durante l'uso della scheda memoria, prestare particolare attenzione nelle operazioni di inserimento e rimozione. Alcune schede memoria, prima del primo utilizzo, devono essere formattate con l'uso di un computer.

Se usi schede SD, copia e conserva altrove le informazioni contenute sulle schede utilizzate in altre apparecchiature! L'utilizzo scorretto o l'azione di altri fattori possono provocare il danneggiamento o la perdita del contenuto delle schede.

5.3 Installazione della batteria:

1. Inserire un'unghia nella fessura situata sul lato destro del telefono e sollevare il coperchio posteriore.
2. Inserire la batteria con i contatti metallici diretti verso la parte bassa del telefono
3. Applicare il coperchio della batteria sulla parte posteriore del telefono, premendolo leggermente sui lati.

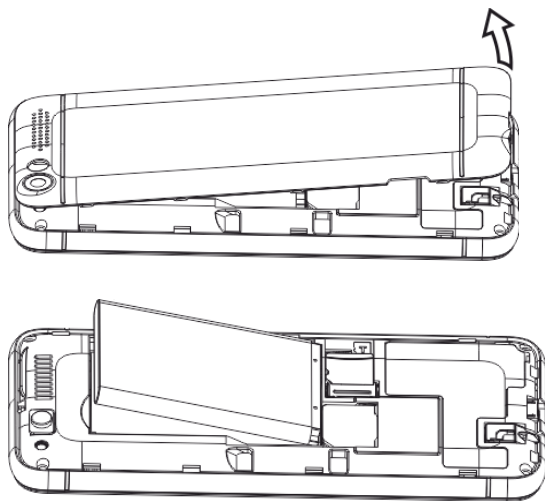

5.4 Estrazione della batteria

Spegnere il telefono, sollevare il coperchio della batteria dal basso e rimuovere la batteria.

Dopo l'estrazione della batteria, tutte le impostazioni o le informazioni salvate sulla scheda e nel telefono potranno essere perse. Rimuovere la batteria solo a telefono spento. In caso contrario potranno presentarsi non conformità.

5.5 Caricamento della batteria

1. Collegare il caricabatteria alla presa elettrica.
2. Inserire lo spinotto del caricabatteria nella presa del telefono. A collegamento ultimato, il simbolo della batteria sul display comincerà a lampeggiare.

Al termine della ricarica, quando l'indicatore della batteria smetterà di lampeggiare, staccare il caricabatteria.

Quando la batteria sarà prossima a scaricarsi, l'indicatore diventerà rosso e il telefono emetterà un segnale di avvertimento (in caso di attivazione della funzione Profili->Opzioni->Altri suoni di avvertimento>Batteria scarica). Quando quest'ultima sarà scarica, il telefono si spegnerà automaticamente. Non lasciare la batteria scarica per molto tempo, poiché in caso contrario la qualità e la durata della batteria potranno essere compromesse. Per garantire il corretto funzionamento del telefono, usare solo il caricabatteria raccomandato dal fabbricante. Durante la procedura di ricarica della batteria, non rimuovere il coperchio posteriore del telefono. Durante la procedura di ricarica, il telefono dovrà trovarsi in un luogo ventilato, in cui la temperatura ambiente è compresa tra 0°C e 45°C. Qualora la batteria sia del tutto scarica, potranno passare alcuni minuti prima che compaia l'indicatore della ricarica e sia possibile usare il telefono.

5.6 Codici di sicurezza

5.6.1 Codice PIN

È il codice identificativo privato della Tua scheda SIM e viene fornito

dall'operatore.

Il codice PIN2 viene fornito dall'operatore insieme alle schede SIM.

Alcune schede SIM non sono compatibili con questo codice.

L'inserimento del PIN errato per 3 volte di fila comporterà il blocco della scheda SIM.

Per sbloccarla, usare il codice PUK. L'inserimento, per 10 volte, del codice PUK errato bloccherà definitivamente la scheda SIM.

Per ottenere più informazioni, contatta il tuo operatore.

5.7 Codice del telefono

Il codice di blocco del telefono impedisce agli estranei di usare il tuo telefono senza autorizzazione (il codice originale è 1234).

Per la tutela delle tue informazioni personali, occorre modificare il codice originale.

6 USO DEL TELEFONO

6.1 Accensione/Spegnimento del telefono

Premere a lungo il tasto rosso di interruzione chiamata per accendere o spegnere il telefono.

1. Qualora nel telefono sia presente solo una scheda SIM, il display visualizzerà il campo per l'introduzione del codice del telefono e del codice PIN (in presenza di protezioni attive). Dopo l'introduzione del codice PIN e del codice del telefono, il dispositivo passerà in stand-by con la scheda SIM presente.

2. In presenza di due schede SIM (a secondo dell'impostazione delle protezioni), sarà visualizzato il campo per l'introduzione di SIM1 PIN e SIM2 PIN. Ti sarà richiesto di introdurre un codice dopo l'altro.

In caso di errore nell'introduzione del PIN e del codice del telefono, potrai cancellare i caratteri premendo TFD (tasto funzione destro) Dopo l'accensione, il telefono cercherà automaticamente la rete (reti).

Se il telefono troverà una rete autorizzata, sullo schermo compariranno il nome della rete e la potenza del segnale. Qualora le rete non venga trovata, sarà possibile effettuare solo chiamate di emergenza o fruire di funzioni non legate alla comunicazione.

6.2 Esecuzione delle chiamate

In modo stand-by, digitare il numero di telefono che si desidera chiamare.

Premere il tasto funzione destro "Cancella" per eliminare i dati erranei.

Una volta digitato il numero, premere il tasto chiamate (ricevitore verde) e selezionare la scheda dalla quale vuoi chiamare.

1. Selezione numeri interni

Con alcuni numeri interni sarà possibile collegarsi direttamente. In prima istanza sarà necessario contattare il centralino o il bus principale, e successivamente il numero interno.

Inserire il numero del centralino e, successivamente, usando il
20

tasto * (asterisco), selezionare "P" e inserire il numero interno.

2. Chiamate internazionali

Per le chiamate internazionali sarà richiesta l'introduzione del codice "00" e del simbolo "+" prima del numero. Per introdurre "+", premere due volte il tasto „*“

3. Selezione di un numero dalla rubrica

Accedere ai Contatti attraverso il menù, usa i tasti di navigazione Alto/Basso per cercare il contatto o premere la prima lettera del nome del contatto per accedere ai nomi che iniziano dalla lettera introdotta, e scegliere il contatto desiderato. Premere il tasto ricevitore verde, selezionare la scheda SIM da cui si vuole chiamare e premere nuovamente il ricevitore verde.

4. Selezione di un numero dal registro chiamate.

Accedere al Registro chiamate (premere il tasto verde in modo stand-by o accedere attraverso il menù), usare i tasti di navigazione Alto/Basso per scegliere il contatto desiderato. Premere Destra/Sinistra per spostarsi tra le chiamate in uscita, quelle risposte e quelle non risposte.

6.3 Risposta alle chiamate

In caso di chiamate in ingresso, il telefono ti avviserà con un segnale apposito. Se la tua rete accetta l'ID della persona che cerca di contattarti, sul display sarà visualizzato il nome del mittente o il suo numero (a seconda che tale numero si trovi o meno nella rubrica telefonica).

1. Premere il tasto ricevitore verde o il tasto funzione sinistro per rispondere alla chiamata in ingresso.

2. Qualora nella funzione [Impostazioni.Imp.chiamate>Altro>Registr.autom.chiamate] sia stata selezionata l'opzione [Attivo], la chiamata risposta sarà registrata.

3. Se non vuoi rispondere a una chiamata in ingresso, premi il tasto di conclusione della chiamata.

Per attivare la funzione "mute", premi il tasto funzione destro.

4. Durante la chiamata, seleziona Menù per impostare il volume, passare ai contatti, ai messaggi o al registro chiamate.

Premere il tasto funzione destro per attivare/disattivare il modo viva voce. Con i tasti alto/basso potrai regolare il volume della chiamata, mentre con i tasti destra/sinistra potrai muoverti tra le opzioni visibili.

6.4 Blocco tasti

Per bloccare i tasti, premere il tasto funzione sinistro, e successivamente il tasto *****. In caso di attivazione del blocco tasti automatico, dopo lo scadere del periodo stabilito, il telefono bloccherà automaticamente la tastiera. Per bloccare i tasti, premere il tasto funzione sinistro, e successivamente il tasto *****.

6.5 Numero di allarme

Puoi chiamare direttamente il numero di allarme 112 senza scheda SIM. Il 112 è il Numero di Allarme Europeo.

7 CONTATTI

Menù-> Contatti

La rubrica permette di conservare e gestire i numeri usati con

maggior frequenza.

Esistono due aree in cui è possibile salvare i nomi e i numeri usati regolarmente. Nella memoria della scheda SIM e in quella del telefono. La quantità di contatti possibili da salvare sulla scheda SIM dipende dalla capacità della scheda stessa.

Accedi ai Contatti attraverso il menù. Accanto alle posizioni salvate sono visibili diverse icone che indicano la loro collocazione.

7.1 Navigazione nel menù contatti

Durante la navigazione, potrai inserire uno o più caratteri o un numero per accedere ai contatti i cui nomi (secondo la versione salvata) iniziano dai caratteri introdotti.

Dopo la scelta del contatto, premi il tasto chiamata (ricevitore verde) e seleziona la scheda da cui desideri effettuare la chiamata. Fatto ciò, premi nuovamente il ricevitore verde.

Premere il tasto funzione sinistro per accedere all'opzione: Nuovo contatto, Scrivi messaggio, Chiama, Cancella, Cancella selezionati, Importa/Esporta, Invia biglietto da visita, Altro.

Attenzione: La funzione Copia contatto da rubrica sulla scheda SIM permette di trasferire solo numero e nome.

7.2 Ricerca di un contatto

1. Selezionare „Contatti” e inserire le prime lettere del contatto

richiesto per passare direttamente alla lista con il contatto il cui nome corrisponde maggiormente ai caratteri introdotti. È possibile modificare il metodo di introduzione del testo durante la definizione dei criteri di ricerca, usando il tasto [#].

2. Se non conosci il nome esatto del contatto che desideri cercare, seleziona “Contatti” e usa i tasti di navigazione Alto/Basso per visionare i contatti.

7.3 Aggiunta di contatti

Inserire il numero di telefono nel modo stand-by e premere il tasto funzione sinistro. Selezionare il luogo di salvataggio del contatto. Premere Modifica per introdurre il nome e premere OK. Se il contatto è salvato nella memoria del telefono, potrà essere attribuito a un particolare gruppo. Per salvare il contatto, premere il tasto funzione sinistro (Salva).

Copiare i contatti

1. Alla voce Contatti premere “Opzioni”, selezionare „Importa/Esporta” -> „Copia”, selezionare il luogo di provenienza e destinazione del contatto e premere prima “Opzioni” e successivamente “Ok”
2. Per copiare tutti i contatti: Alla voce Contatti premere “Opzioni”, selezionare „Importa/Esporta” -> „Copia”, selezionare il luogo di provenienza e destinazione del contatto e premere prima “Opzioni”, poi “Seleziona tutti”, e alla fine „Ok”

Cancellare i contatti

1. Alla voce Contatti, selezionare il contatto che desideri cancellare, premere Opzioni->Cancella e confermare la scelta premendo „Ok”.
2. Se desideri cancellare più contatti, accedi alla rubrica e seleziona “Opzioni” -> „Cancella selezionati”, seleziona i contatti („Opzioni” ->”Seleziona”), e premi „Opzioni” -> „Ok” ->”Ok”
3. Per cancellare tutti i contatti, selezionare, alla voce Contatti “Opzioni” -> „Cancella selezionati” -> „Opzioni” -> „Seleziona tutti” ->„Ok”

7.4 Importa/Esporta contatti

Alla voce Contatti selezionare “Opzioni” -> „Importa/Esporta” -> „Importa contatti”. Seleziona il luogo di provenienza dei contatti, premi „seleziona” e successivamente „ok”. I contatti saranno aggiunti alla rubrica.

Alla voce Contatti selezionare “Opzioni” -> „Importa/Esporta” -> „Esporta contatti” Seleziona il luogo di destinazione dei contatti, premi „seleziona” e successivamente „ok”. I contatti saranno salvati nella cartella scelta.

7.5 Cancellare contatti

Alla voce Contatti, cercare il contatto da cancellare, selezionare „Opzioni” -> „Cancella” e confermare premendo „Ok.”.

Per cancellare più contatti premere „Opzioni”-> „Cancella selezionati”, selezionare i contatti da cancellare, premere

„Opzioni”
e confermare con „Ok.”

8 MESSAGGI SMS

Il telefono permette di inviare e ricevere messaggi di testo SMS e messaggi multimediali MMS. L'icona  sullo schermo indica la presenza di almeno un messaggio non letto.

Per accedere al **MENÙ Messaggi SMS** in modo stand-by, premere il tasto funzione sinistro e selezionare Messaggi->Messaggi ricevuti.

8.1 Messaggi ricevuti

Quando riceverai un messaggio di testo, il telefono emetterà un suono e l'icona del messaggio sarà visualizzata sullo schermo.. I messaggi SMS ricevuti potranno essere salvati nel telefono o sulla scheda SIM.

Premere il tasto funzione sinistro [Leggi] per accedere al messaggio. Premere il tasto funzione destro [Esci], per tornare e leggere il messaggio in un secondo momento.

Quando la casella dei messaggi in arrivo sarà piena, comparirà un'informazione relativa alla mancanza di memoria disponibile. Cancellare i messaggi presenti nella cartella messaggi ricevuti per eliminare il problema. Qualora le dimensioni del nuovo messaggio siano superiori alla capacità della casella, le informazioni contenute saranno perdute o incomplete.

Accedere a Menù ->Messaggi->Messaggi ricevuti e premere „Ok” per leggere il messaggio. Premere il tasto funzione sinistro “Opzioni” per visualizzare il seguente menù:

- Rispondi via SMS; invia un SMS al mittente
- Cancella: cancella il messaggio
- Telefona: chiama il mittente
- Blocca/sblocca: i messaggi bloccati non possono essere cancellati
- Trasferisci: trasferisce il messaggio sul telefono o sulla scheda SIM
- Copia: Permette di copiare il messaggio sul telefono o sulla scheda SIM
- Selezione: I messaggi selezionati possono essere trasferiti, copiati, bloccati o risposti tramite SMS
- Ordina: Ordina i messaggi per orario, contatto, descrizione o tipo.
- Aggiungi mittente a: Puoi aggiungere un mittente a un contatto nuovo o esistente
- Cancella lo stesso numero: L'opzione permette di cancellare tutti i messaggi ricevuti da un dato numero
- Aggiungi alla lista nera: i nuovi messaggi SMS/MMS da questo numero non saranno ricevuti.

8.2 Messaggi inviati

Utilizzando l'opzione Menù->Messaggi->Opzioni->Impostazioni SMS->Salva inviati, i messaggi inviati vengono salvati nell'cartella “Inviati”.

8.3 Scrivere e inviare messaggi SMS

1. Accedere a Menù->Messaggi->Crea messaggio->SMS per aprire l'editore dei messaggi. Digitare il numero del destinatario o selezionarlo dalla rubrica. Selezionare il destinatario/destinatari dalla lista dei contatti e premere Opzioni>Ok. Con il tasto Basso, passare al campo del messaggio e inserire il testo. **Modificare il sistema di introduzione del testo:** Per modificare il sistema di introduzione del testo (cifre, lettere maiuscole o minuscole), premere il tasto “#” e selezionare il metodo con Alto/Basso. Per inserire simboli, premere il tasto “*”.

Attenzione: Il testo di un singolo messaggio può essere costituito, al massimo, da 160 caratteri. In caso di utilizzo di caratteri diacritici, la lunghezza del messaggio può essere ridotta a 60 caratteri. L'informazione relativa al numero di caratteri rimasti e di messaggi SMS inviati sarà visualizzata nell'angolo destro superiore.

2. Invio del messaggio SMS - Premere il tasto funzione sinistro “Opzioni” per selezionare le opzioni a seguire durante la modifica del messaggio:

- Invia: messaggio inviato
- Inserisci schema: Seleziona lo schema che vuoi inserire
- Inserisci contatto: Seleziona il contatto che vuoi inserire

- Aggiungi emoticon: Seleziona l'emoticon che vuoi aggiungere
- Salva come bozza: Salva il messaggio nella casella Bozze
- Esci: Esce dal messaggio senza salvare

8.4 Scrivere e inviare MMS

Accedere a Menù->Messaggi->Crea messaggio->SMS per aprire l'editore dei messaggi. Il primo riquadro sarà illuminato di azzurro. Premere modifica, inserire il numero del destinatario o selezionarlo premendo Contatti. Selezionare il destinatario/destinatari dalla lista dei contatti e premere Opzioni>Ok. Con il tasto Basso, passare al riquadro successivo e inserire il testo del messaggio. Premere nuovamente Basso per scrivere il messaggio. Il riquadro successivo permetterà di aggiungere un oggetto al messaggio. Per inviare l'MMS, premere Opzioni->Invia.

8.5 Bozze

Puoi salvare i messaggi non inviati nella cartella „Bozze”. Per farlo, scrivere il messaggio e, dopo aver premuto il tasto funzione sinistro selezionare “Salva come bozza”.

Accedere a Bozze per inviare, cancellare o modificare i messaggi salvati.

8.6 Messaggi da inviare

Se non sarà possibile inviare un messaggio, quest'ultimo sarà salvato nella casella messaggi da inviare.

8.7 Segreteria telefonica

La segreteria telefonica è un servizio dell'operatore che ci permette di lasciare un messaggio vocale qualora non sia possibile contattarci. Per saperne di più, contatta l'operatore. Puoi ricevere il numero della segreteria telefonica dall'operatore della tua rete. Selezionare il numero in questo modo: Menù > Messaggi -> Segreteria telefonica-> OK e selezionare la scheda su cui vuoi introdurre il numero della segreteria. Passare alla linea 1 numero, premere Modifica e introdurre il numero.

Tenendo premuto a lungo il tasto 1 in stand-by sarà possibile avviare la segreteria telefonica.

8.8 Impostazioni SMS e MMS

Alla voce "Menù"->"Messaggi" premere "Opzioni"->"Impostazioni" per modificare i parametri SMS della scheda SIM1/SIM2

- SMS: Puoi impostare il numero del centro messaggi, definire il periodo di validità del messaggio, attivare/disattivare i rapporti di consegna, attivare/disattivare il salvataggio dei messaggi, selezionare il luogo di salvataggio dei messaggi.
- MMS: Puoi selezionare/modificare l'account dati, impostare i parametri di ricezione, il periodo di validità, la priorità, attivare/disattivare i rapporto di consegna, selezionare il luogo di salvataggio e attivare la richiesta di conferma.

9 REGISTRO CHIAMATE

9.1 Registro chiamate

Il telefono memorizza le chiamate risposte, non risposte (se la

funzione è gestita dalla rete e in presenza di campo), le chiamate effettuate e quelle respinte.

Il registro chiamate può essere visualizzato premendo il tasto di chiamata in modo stand-by o mediante l'accesso dal menù (Registro chiamate).

In caso di accesso al registro da menù, saranno disponibili le seguenti opzioni:

- Chiamate non risp.: lista delle chiamate non risposte.
- Numeri selezionati: lista dei numeri selezionati.
- Chiamate risp.: lista delle chiamate risposte
- Chiamate respinte: lista delle chiamate respinte
- Cancella registro: permette di eliminare dal registro tutte le chiamate
- Durata delle chiamate: permette di verificare la durata dell'ultima chiamata, delle chiamate in ingresso e di quelle in uscita
- Contatore GPRS: permette di verificare la quantità di dati inviati e ricevuti. Premendo il tasto funzione sinistro sarà possibile resettare il contatore.

Quando la lista delle chiamate sarà visualizzata, premere il tasto chiamate o il tasto funzione sinistro [Opzioni>Chiama], per collegarsi con un dato numero; premere il tasto funzione sinistro per selezionare una delle opzioni a seguire: Dettagli, Chiama, Invia SMS, Salva nei contatti, Aggiungi alla lista nera, Cancella,

Cancella tutto, Seleziona.

10 AUDIO

Grazie a questo menù sarà possibile riprodurre i file audio salvati sulla scheda memoria o sul telefono. Il telefono riproduce file in formato amr, wav e acc. Alcuni formati di file audio non sono compatibili con il telefono. Per muoversi attraverso il riproduttore, usare i tasti di navigazione.

Accedere al riproduttore dei file audio, premere “Opzioni” e successivamente:

- Lista brani: Apre la lista o ne crea una nuova.
- Aggiungi: Aggiunge un brano alla lista salvata o a una lista nuova
- Imposta come suoneria: Imposta il brano come segnale della chiamate in ingresso o come sveglia
- A sorte: I brani saranno riprodotti a sorte
- Ripeti: il brano/brani saranno automaticamente ripetuti.
- Impostazioni: Imposta display del riproduttore, correttore, uscita BT, auricolari BT stereo.
- Crea campione: Quest’opzione permette di selezionare una parte di un brano e di ripeterla.

11 MULTIMEDIA

Menù ->Multimedia

11.1 Macchina fotografica/Telecamera

Selezionare Menù>Multimedia>Macchina fotografica o telecamera.

Il tuo telefono è provvisto di una telecamera e di una macchina fotografica. Le foto e i file video possono essere salvati sulla scheda memoria o nella

memoria del telefono.

Premendo il tasto funzione sinistro o destro potrai accedere alle impostazioni rapide della macchina fotografica o della telecamera.

Premere “Opzioni” -> „Impostazioni” per: attivare/disattivare il flash, modificare la dimensione e la qualità della foto, frequenza, suono dell’otturatore, salvataggio automatico, attivare le foto in serie, selezionare il luogo di salvataggio dei file.

Premere Opzioni per impostare gli effetti, il contrasto, la luminosità e la regolazione del bianco.

11.2 Fotografie

La funzione visualizza le foto disponibili. Premere il tasto funzione sinistro per visualizzare le seguenti opzioni aggiuntive: cancella, seleziona, cambia nome, visualizza diapositive, dettagli.

Per ingrandire una fotografia, premere il tasto OK. Dopo la pressione del tasto funzione sinistro saranno disponibili le seguenti opzioni: Imposta come sfondo, cancella, invia, modifica nome, diapositive, dettagli.

11.3 Video

Grazie a questo menù potrai visionare i filmati precedentemente salvati sulla scheda memoria. Il telefono riproduce file in formato AVI e 3GP. Alcuni formati video non possono essere riprodotti nel telefono. Il telefono ha restrizioni relative alle dimensioni e alla lunghezza dei file video da riprodurre. Usare i tasti di navigazione per muoversi all’interno del riproduttore.

Accedere al riproduttore dei file video e premere OK per riprendere o arrestare la riproduzione. Con i tasti sinistra/destra potrai passare al

filmato precedente/successivo. Premere Opzioni per eseguire le seguenti operazioni:

- Apri: seleziona il file che vuoi attivare
- Tutto schermo: immagine visualizzata a tutto schermo
- Regolazione della luminosità: permette di impostare la luminosità del filmato riprodotto
- Ripeti: il filmato, una volta concluso, ricomincerà dall'inizio.
- A sorte: i filmati saranno riprodotti a sorte
- Imposta come: il filmato può essere impostato come animazione, on/off telefono
- Modo di riproduzione video: imposta la priorità
- Dettagli: verifica dettagli del file selezionato
- Resetta impostazioni: il riproduttore video tornerà alle impostazioni di fabbrica
- Aiuto

11.4 Registratore

Il tuo telefono è provvisto della funzione di registrazione delle conversazioni telefoniche o dei suoni esterni in formato AMR o WAV.

Dopo l'accesso alla funzione Registratore, premere il tasto Opzioni/Start per iniziare la registrazione. Durante la registrazione, premere il tasto funzione sinistro per fermare/continuare la registrazione. Premere il tasto funzione destro per concludere e salvare la registrazione. Premere il tasto funzione sinistro [Opzioni] per selezionare il luogo di salvataggio del file, il formato del file o l'invio.

11.5 Radio FM

Per utilizzare questa funzione è necessario collegare il kit di auricolari

. Durante la riproduzione, premere Alto/Basso per regolare il volume.

Il comando avviene per mezzo del tasto di navigazione.

Premere “Opzioni” per eseguire le seguenti operazioni:

- Ricerca canali – i canali saranno ricercati automaticamente.
- Lista canali – lista dei canali ricercati automaticamente. I canali possono essere modificati manualmente.
- Salva – salvataggio manuale del canale cercato.
- Ricerca manuale – inserisci la frequenza per cercare il canale
- Accendi altoparlante – la radio sarà trasmessa dall'altoparlante (la radio non funziona senza auricolari, poiché fungono da antenna).
- Suona come sfondo – attiva per utilizzare le altre funzioni del telefono
- Registra – permette di registrare programmi radio
- Orario di registrazione – imposta l'orario e la frequenza di registrazione
- Liste dei file – permette di ascoltare i programmi registrati
- Memoria – seleziona il luogo di salvataggio della trasmissione
- Aiuto

11.6 Registrazione di conversazioni

Il telefono permette di registrare le chiamate in ingresso e in uscita. L'azionamento della funzione permette la registrazione automatica delle chiamate in ingresso e in uscita. La funzione può anche essere attivata o disattivata a conversazione in corso,

premendo Menù->Impostazioni->Impostazioni chiamate->Altro->"Registrazione automatica chiamate".

12 STRUMENTI

12.1 Calendario

Sullo schermo sarà visualizzato il calendario di un dato mese, con la data della giornata indicata in un colore speciale. Usare i tasti di navigazione per passare alle altre date. Il calendario, nella parte superiore dello schermo, visualizzerà le modifiche.

Selezionare la data e premere OK o il tasto funzione sinistro [Opzioni] per selezionare le seguenti opzioni: nuovo compito, mostra compiti, tutti i compiti, cancella compiti odierni, cancella tutto, passa alla data, settimanale, giornaliero.

12.2 Sveglia

Il telefono permette di impostare tre sveglie con un suono diverso. La sveglia entrerà in funzione quando l'ora salvata corrisponderà a quella attuale, secondo le impostazioni del telefono. Premere il tasto funzione sinistro per spegnere l'allarme. Premere il tasto funzione destro per attivare la funzione sonnellino (l'allarme si riattiverà dopo il periodo di ritardo impostato).

Qualora l'utente stia facendo una chiamata, l'attivazione della sveglia sarà segnalata da un suono discreto.

Selezionare una delle sveglie dalla lista e premere OK [modifica] per accedere al menù impostazioni; i passi successivi sono i seguenti: modifica nome della sveglia, imposta orario, imposta

suoneria, imposta giorni di attivazione della sveglia.

A impostazione ultimata, premere il tasto funzione sinistro [Ok] e premere [torna]. L'icona della sveglia sarà visualizzata sullo schermo nel modo stand-by.

La sveglia continuerà a funzionare anche a telefono spento. Dopo l'introduzione delle impostazioni, premere il tasto funzione sinistro [Ok].

12.3 Calcolatrice

Il tuo telefono è provvisto di una calcolatrice con le quattro operazioni fondamentali, in modo tale da permettere l'esecuzione di semplici calcoli.

Digita il primo numero, seleziona l'operazione con i tasti alto/basso/destra/sinistra, digita il secondo numero e premi OK.

12.4 Torcia

Tenere premuto il tasto "0" nel modo stand-by per attivare/disattivare la torcia o accedere a Strumenti>Torcia e accendere/spegnere la torcia con il tasto funzione sinistro.

12.5 Appunti

La funzione permette di scrivere brevi appunti nel telefono.

12.6 STK

Indipendentemente dalla funzione del telefono, la scheda SIM può offrire servizi aggiuntivi. Il nome e le funzioni del menù dipendono dal tipo di servizi disponibili.

I servizi che richiedono il collegamento a internet possono non

essere disponibili. Per accedere ai servizi SIM, selezionare Menù->Strumenti->STK e scegliere il servizio dalla scheda che ti interessa.

11.6 Bluetooth

Questo telefono permette il trasferimento dei dati mediante Bluetooth. La tecnologia Bluetooth permette di ottenere un collegamento wireless tra apparecchiature elettroniche a una distanza massima di 10m. Il collegamento wireless Bluetooth può essere interrotto in presenza di una barriera (parete o altre apparecchiature elettroniche).

Attenzione: L'uso della funzione Bluetooth scarica più rapidamente la batteria.

- Bluetooth - premere il tasto OK o il tasto funzione sinistro per attivare o disattivare la funzione Bluetooth.
- Visibilità - scegli se l'apparecchiatura può essere visibile per le altre apparecchiature Bluetooth.
- Apparecchiature collegate - quest'opzione visualizza i nomi di tutte le apparecchiature Bluetooth rilevate. Per collegarsi a una data apparecchiatura, attivare la funzione e selezionare:
Bluetooth>Apparecchiatura collegata>Aggiungi nuove apparecchiature.

Premere il tasto funzione sinistro "Aggiungi" e introduci la password in entrambe le apparecchiature.

- Invio file: Attivo solo durante l'invio di file
- Nome Bluetooth: Puoi inserire un nome a piacere con cui il Tuo

telefono sarà visibile per le altre apparecchiature Bluetooth

- Memoria: Seleziona il luogo di salvataggio dei file ricevuti
- Aiuto

13 GIOCHI

Nella cartella sono presenti il gioco Snake, nonché le scorciatoie per accedere a popolari servizi social: Facebook, Yahoo, Google, Twitter, MSN.

14 INTERNET

Il telefono contiene un browser. Puoi usarlo per visionare le pagine web.

Attenzione: Il telefono non è compatibile con tutti i formati di foto e file audio/video.

15 MANAGER DEI FILE/MIEI FILE

Menù>Miei file

Possiamo scegliere tra i file salvati sulla scheda memoria e i file salvati nella memoria del telefono.

Premere il tasto funzione sinistro [Opzioni]:

- Crea cartella: Crea nuova cartella.
- Cancella: Seleziona un file e premi cancella
- Dettagli: Seleziona i dettagli del file selezionato

- **Modifica:** Modifica il nome, copia o taglia il file
- **Cerca:** Inserisci il nome del file che vuoi cercare
- **Ordina:** Permette di ordinare i file in base a: nome, data e orario, dimensione o tipo,
- **Seleziona:** Seleziona il file o i file che vuoi cancellare o modificare
- **Stato della memoria:** Verifica lo spazio rimasto o formatta la scheda memoria

16 PROFILI

Menù>Profili

Il telefono è provvisto di diversi profili che permetteranno di adattare l'apparecchiatura alle varie situazioni.

Sono disponibili i seguenti profili: Normale, Silenzioso, Incontro, Interno, All'aperto, Auricolare, Bluetooth. Seleziona un profilo e premi "OK" per attivarlo. Puoi anche creare un tuo profilo o modificare quelli esistenti. Premere il tasto funzione sinistro [Opzioni]->"Aggiungi" per creare un nuovo profilo. Premere il tasto funzione sinistro [Opzioni]->"Impostazioni" per modificare il profilo scelto.

- **Modifica nome:** Inserisci il nome da te scelto per il profilo
- **Impost.suoneria:** Seleziona la suoneria per le chiamate e il segnale SMS per la scheda SIM1 e SIM2
- **Volume:** Imposta il volume della suoneria per la chiamate.

Segnale messaggio, Suono della sveglia e del calendario, Volume della chiamata (conversazione), Suono di accensione e spegnimento del telefono.

- Tipo di suoneria: Seleziona Suoneria, Vibrazione, Silenzioso, Vibrazione e poi suoneria.
- Altri suoni degli avvisi: Imposta suono tasti, Batteria scarica, Suono on/off, Segnale di selezione numero.

17 WHATSAPP

Il telefono è provvisto dell'applicazione Whatsapp. Si tratta di un comunicatore web che permette l'invio di messaggi tra gli utenti.

Attenzione: L'avvio e l'uso dell'applicazione comporterà l'addebito delle tariffe previste dall'operatore per la trasmissione dei dati.

18 IMPOSTAZIONI

18.1 Impostazioni chiamate

Menù>Impostazioni>Imp.chiamate

18.1.1 Impostazioni SIM

- Modo utilizzo:
 - on/off SIM1, SIM2,
 - Modo aereo - nel modo aereo, tutti i collegamenti GSM sono disattivati.
 - Seleziona a tel.acc.
- Rispondi con la stessa SIM

- Imposta nome SIM

18.1.2 Trasferimento delle chiamate

Si tratta di un servizio di rete. Se l'operatore offre questo servizio, sarà necessario effettuare un'adeguata configurazione. L'utente può impostare il trasferimento della chiamate in entrata alla segreteria telefonica o ad un altro numero scelto.

18.1.3 Chiamata in attesa

Si tratta di un servizio di rete – potrai attivare o disattivare la funzione chiamata in attesa.

Qualora la funzione chiamata in attesa sia attivata, l'utente – nel corso di una chiamata – udirà un segnale acustico per ogni altra chiamata in attesa. Sarà anche visualizzato il numero del chiamante. Esiste la possibilità di rispondere alla chiamata in attesa e di sospendere la chiamata in corso.

18.1.4 Blocco delle chiamate

Si tratta di un servizio di rete. Se l'operatore offre questo servizio, sarà necessario effettuare un'adeguata configurazione. Questa funzione permette di bloccare diversi tipi di chiamate. Scegliere dalla lista il tipo di chiamate da bloccare. È possibile bloccare tutte le chiamate in uscita, tutte le chiamate internazionali in uscita, le chiamate internazionali (eccetto quelle verso il proprio paese), tutte le chiamate in entrata o le chiamate in entrata in roaming.

18.1.5 Nascondi numero

- Nascondi numero - la persona a cui telefoni non vedrà il Tuo numero (comparirà il messaggio “numero privato”).
- Invia il tuo numero – la persona a cui telefoni vedrà il Tuo numero
- Imposta rete – impostazioni dell’operatore di rete

18.1.6 Altro

- Segnale della durata della chiamata – imposta il tempo che sarà segnalato con un breve segnale sonoro.
- Ripetizione automatica numero - In presenza di questa funzione, qualora non sia possibile portare a compimento una chiamata, il telefono riproverà automaticamente ad effettuarla. In questa fase non potrai selezionare alcun altro numero. Premere il tasto di fine chiamata o il tasto funzione destro per concludere la selezione automatica del numero.
- Vibrazioni dopo il collegamento – se la persona che chiami risponderà, il telefono vibrerà
- Invia SMS dopo chiamata respinta – se respingerai una chiamata, il telefono proporrà l’invio di un SMS predefinito al mittente
- Registrazione automatica delle chiamate – L’attivazione della funzione permette di registrare le chiamate. Dopo la conclusione della chiamata, sul display ti sarà chiesto se vuoi salvare la conversazione registrata. La registrazione può essere disattivata nel corso della chiamata,

premendo i tasti Sinistra/Destra "Salva" e premendo OK.

18.2 Impostazioni del telefono

18.2.1 Data e ora

Imposta l'orario, la data e il suo formato.

Formato orario – Impostazioni del formato di visualizzazione dell'orario (12 o 24) e della data (GG/MM/AAAA, MM/GG/AAAA, AAAA/MM/GG)

18.2.2 Lingua

Per cambiare la lingua del menù in modo stand-by, premere:

1x OK

1 x sinistra

1 x OK

1x basso

1 x OK

1x basso

2x OK

Seleziona lingua

18.2.3 Impostazione delle scorciatoie

I tasti di navigazione Alto, Basso, Sinistra, Destra possono fungere da scorciatoie per accedere a particolari funzioni dal modo stand-by.

Alcune funzioni non sono compatibili con le scorciatoie.

18.2.4 Accensione/spegnimento automatico del telefono

Accensione/spegnimento automatico del telefono – permette di impostare l'orario di accensione o spegnimento del telefono.

Qualora l'orario di accensione e quello di spegnimento siano identici, non sarà eseguita alcuna operazione.

18.2.5 Stato della batteria

Possibilità di verificare lo stato attuale di carica della batteria, espresso in valori percentuali.

18.2.6 Ripristina impostazioni di fabbrica

Per ripristinare le impostazioni originali, inserire la password di blocco del telefono (default 1234) e selezionare “Sì” per resettare e riavviare il telefono.

18.3 Display

Personalizza il display secondo le tue preferenze.

- Effetto animazione: Imposta l'animazione di accensione/spegnimento del telefono. Seleziona un'animazione preimpostata o la tua.
- Sfondo - Seleziona uno sfondo per il tuo telefono (farà da sfondo allo schermo durante il modo stand-by).
- Impostazioni desktop – seleziona le opzioni che dovranno essere visibili sullo schermo in modo stand-by
- Luminosità – imposta la luminosità del display usando i tasti di

navigazione sinistra/destra

- Retroilluminazione: Imposta la durata della retroilluminazione del display
- Illuminazione tasti: Imposta la durata della retroilluminazione dei tasti
- Blocco tasti automatico: Imposta il periodo di attività della tastiera

18.4 Dispositivi di sicurezza

I meccanismi di sicurezza sono le impostazioni legate alla messa in sicurezza del telefono e delle schede SIM.

- PIN1: puoi attivare la richiesta del codice PIN al momento dell'accensione o cambiare il codice. Se l'operatore non ha fornito il codice PIN, inserisci tre volte il codice errato, introduci il codice PUK fornito dall'operatore e digita il nuovo PIN che utilizzerai all'accensione del telefono.
- PIN2: come sopra
- Blocco del telefono: Puoi attivare e disattivare il blocco del telefono. All'accensione del telefono dovrai digitare il codice del blocco. Il codice default è: 1234
- Modifica la password del telefono: Il codice default del blocco telefono è 1234. Occorre cambiare quanto prima il codice iniziale.
- Tutela della privacy: per accedere alle cartelle scelte, fornire il codice
- Blocco con il ricevitore rosso: la pressione del tasto di

- fine chiamata in stand-by provoca il blocco dei tasti.
- Numero stabilito – permette di chiamare solo i numeri predefiniti.
 - Lista nera: Potrai aggiungere alla lista qualsiasi numero. Se la funzione è attiva, ogni chiamata dal numero riportato nella lista nera sarà automaticamente respinta.

18.5 Chiamate

18.5.1 Bluetooth

(vedi pagina 34)

18.5.2 Account

Il telefono contiene le impostazioni di alcuni operatori. Puoi anche aggiungere un nuovo account dati o modificare quelli esistenti.

18.5.3 Servizio GPRS

Il telefono contiene le impostazioni WAP e GPRS di alcuni operatori. Dall'apparecchiatura è possibile fruire delle modalità a pacchetto nelle reti GSM. Il servizio può essere "Sempre attivo" (in presenza del campo della rete) o nell'opzione "Collega in caso di necessità" (qualora l'applicazione lo richieda).

18.5.4 Selezione della rete

Il telefono ricerca automaticamente la rete. Se vuoi selezionare la rete manualmente, premi "OK" -> "Manuale" e scegli l'operatore.

19 FAQ (RISOLUZIONE DEI PROBLEMI)

Le riparazioni potranno essere effettuate unicamente da un centro assistenza autorizzato. Non è consentito riparare o modificare automaticamente l'apparecchiatura, pena la perdita di validità della garanzia!

"Chiamata impossibile"	Controllare che il numero digitato sia corretto. Digitando il numero di un paese estero, aggiungere sempre il prefisso adeguato (ad es. Germania 0049 o +49) Qualora l'utente abbia una carta prepagata (ricaricabile), controllare che vi sia una quantità di credito sufficiente.
"Carta SIM inserita, possibilità di realizzare soltanto le chiamate di emergenza (112)"	Accertarsi che la carta SIM sia correttamente collegata.
Il telefono non funziona (dopo il collegamento alla	Il telefono può essere spento - accendere l'apparecchiatura premendo il tasto di attivazione (ricevitore rosso) per circa 3 secondi.

<p>caricabatteria non si carica)</p>	<p>Dopo un periodo di inutilizzo prolungato, la batteria può trovarsi in condizioni di “scarica profonda”. Per ripristinare il funzionamento corretto, lasciare il caricabatteria collegato, anche se sullo schermo non compaiono icone.</p>
<p>“È possibile effettuare chiamate dall'estero?”</p>	<p>Se l'utente si trova fuori dai confini nazionali, il telefono si collegherà automaticamente alla rete estera (a condizione che il ROAMING sia attivo). Chiedere informazioni all'operatore.</p>
<p>“È possibile effettuare una chiamata di allarme dove manca la rete o quando non c'è credito sul conto?”</p>	<p>Non è possibile effettuare chiamate se il telefono non ha accesso alla rete.</p> <p>Qualora l'utente non abbia credito sul conto, sarà possibile effettuare chiamate di allarme al numero 112.</p>
<p>“Come è possibile aumentare il campo?”</p>	<p>Qualora sullo schermo compaia la scritta “Non funziona”, vi sono due possibilità: o il telefono non ha accesso alla rete o il credito è esaurito. Tuttavia, in questo caso sarà possibile effettuare chiamate di allarme al numero 112 (a condizione che vi sia un campo sufficiente).</p> <p>Gli edifici limitano il campo. Per questo motivo, si consiglia di avvicinarsi alla finestra o di allontanarsi dalla zona più intensamente edificata.</p>

„ I tasti non funzionano.”	Blocco tasti attivato. Per sbloccare i tasti sarà necessario premere il tasto funzione sinistro e poi *.
“Che cos'è il centro messaggi SMS?”	Numero del centro dell'operatore dove sono conservati i messaggi di testo. Il numero è conservato sulla carta SIM, ma nel menù del telefono esiste la possibilità di modificarlo e di inserirne un altro.
“Quando viene addebitato il costo della chiamata?”	Il costo viene addebitato subito dopo la realizzazione del collegamento. Per maggiori informazioni sul sistema di addebito, chiedere informazioni all'operatore.
Come verificare se il messaggio SMS è giunto al destinatario?	Attivare l'opzione Rapporto di consegna. A consegna avvenuta, l'utente riceverà un SMS che lo informerà dell'arrivo del messaggio al destinatario (servizio di rete).

20 SPECIFICA TECNICA

Banda: 850/900/1800/1900MHz

Peso: Circa 54g (batteria inclusa)

Dimensioni: 124x52x9.6 mm

Tipo di batteria: ioni di litio 3,7V

Cap.batteria 600 mAh

Autonomia di conversazione: fino a 3 ore

Autonomia in stand-by fino a 120 ore

21 CONDIZIONI DI GARANZIA

1.L'azienda Maxcom S.A. concede una garanzia sulle apparecchiature. Essa è valida dalla data di acquisto da parte del primo utente finale:

a) 24 mesi sull'apparecchiatura;

b) 6 mesi sui pezzi e sugli accessori soggetti a usura (ad es. batterie, caricabatterie, kit di auricolari).

2. I malfunzionamenti del prodotto rilevati nel corso del periodo di garanzia saranno eliminati gratuitamente entro 14 giorni feriali dalla data di consegna del prodotto al servizio assistenza autorizzato Maxcom di Tychy, ul. Towarowa 23a. In situazioni eccezionali, il periodo di riparazione potrà essere prolungato fino a 21 giorni. Il cliente sarà regolarmente informato in proposito.

3. Il periodo di garanzia sarà prolungato del periodo trascorso dal telefono presso il servizio assistenza.

4. La condizione di esecuzione della riparazione è la consegna del prodotto con la scheda di garanzia correttamente compilata, la ricevuta di acquisto e la descrizione del malfunzionamento.

5. L'esecuzione delle riparazioni, comprese le ingerenze nel software da parte di persone non autorizzate faranno perdere di validità la garanzia.

6. La garanzia non comprende:

- a) normale usura, compresa quella della batteria (accumulatori)
- b) danneggiamenti meccanici, termici, chimici e malfunzionamenti da essi causati.,
- c) problemi causati dal funzionamento dell'apparecchiatura in abbinamento con accessori di fabbricanti diversi da Maxcom
- d) operazioni legate alla configurazione e all'uso, descritte nelle istruzioni,
- e) danneggiamenti e vizi dovuti a:
 - uso non conforme o in condizioni di mancato rispetto delle istruzioni,
 - Sovratensione nella rete energetica o telefonica, scariche atmosferiche, tensione di alimentazione non conforme

- Ingresso di liquidi,
- Trasporto.

7. Nel caso dei dispositivi di navigazione GPS, Maxcom non risponderà delle mappe allegate all'apparecchiatura, e in particolare dei dettagli contenuti. Maxcom è l'unico fabbricante dell'apparecchiatura, e le mappe allegate per la vendita sono un prodotto di aziende specializzate nella creazione e nella produzione di mappe per apparecchiature GPS. Anche per questo, i reclami presentati al fabbricante dell'apparecchiatura, relativi alle mappe, non saranno accettati.

8. La decisione sull'eventuale sostituzione dell'apparecchiatura o sul rimborso del prezzo sarà presa dal servizio assistenza autorizzato o dal venditore, dopo la consultazione con il servizio assistenza.

9. La scheda di garanzia compilata in modo non conforme o non leggibile non sarà valida.

10. La rimozione dei piombini e il danneggiamento dei numeri di serie annulleranno il contratto di garanzia sul dispositivo acquistato.

11. L'ambito delle operazioni di riparazione oggetto della garanzia non comprende: pulizia, manutenzione, revisione tecnica, rilascio di una perizia tecnica.

12. L'azienda Maxcom S.A. non risponderà della perdita del software o dei dati conservati nell'apparecchiatura durante la riparazione dell'attrezzatura. Si consiglia di eseguire regolarmente copie di backup del software e dei dati.

13. La garanzia non conferisce all'Acquirente il diritto a richiedere il rimborso dei vantaggi perduti in relazione al danneggiamento dell'apparecchiatura o ai danni legati alla perdita dei dati raccolti

sul disco rigido o su altri supporti

La garanzia sul prodotto venduto non esclude, non limita né sospende i diritti dell'acquirente a titolo della non conformità della merce con il contratto.

La garanzia è valida sul territorio della Repubblica di Polonia.

22 INFORMAZIONI RELATIVE ALLA BATTERIA

Il telefono è provvisto di una batteria che potrà essere ricaricata con il caricabatteria offerto nel kit.

Il periodo di funzionamento del telefono dipenderà dalle condizioni di utilizzo. Tra i fattori che riducono sensibilmente la durata della carica vi sono la lontananza dalla stazione di trasmissione, nonché la lunghezza ed il numero delle chiamate effettuate. Spostandosi insieme all'utente, il telefono passa da una stazione di trasmissione all'altra (fattore che influisce sulla durata della carica).

La batteria, dopo alcune centinaia di ricariche e scariche, perde in modo naturale le sue proprietà. Qualora l'utente noti una forte riduzione del rendimento, acquistare una nuova batteria.

Utilizzare solo ed esclusivamente gli accumulatori raccomandati dal fabbricante. Non lasciare il caricabatterie collegato per più di 2-3 giorni.

Non tenere il telefono in luoghi caratterizzati da temperature eccessive. Valori termici troppo alti possono influire negativamente sulla batteria e sul telefono stesso.

Non usare mai una batteria con danni visibili. Esiste il rischio di corto circuito e di danneggiamento del telefono. Inserire la batteria rispettando la polarizzazione.

Lasciando la batteria in luoghi caratterizzati da temperature troppo alte o troppo basse ridurremo il suo periodo di vita. Conservare la batteria ad una temperatura compresa tra 15°C e 25°C. Qualora all'interno del telefono venga inserita una batteria fredda, il telefono potrà non funzionare correttamente, con conseguente rischio di danneggiamento.

23 INFORMAZIONI SU SAR

Informazioni sull'influenza delle onde radio e su coefficiente di assorbimento (SAR).

Il telefono cellulare Maxcom MM136 è stato progettato in modo tale da rispettare tutti i requisiti di sicurezza vigenti, relativi all'influenza delle onde radio, raccomandati dalle direttive internazionali. Le suddette direttive sono state elaborate dall'organizzazione scientifica indipendente ICNIRP, considerando un margine di sicurezza indispensabile per garantire la tutela di tutte le persone, indipendentemente dall'età e dallo stato di salute. Nelle indicazioni relative all'influenza delle onde radio viene usato il termine "coefficiente di assorbimento specifico SAR" (ing. Specific Absorption Rate). Il valore SAR limite stabilito da ICNIRP

corrisponde a 2,0 watt/chilogrammo (W/kg). Si tratta di un valore medio per 10 grammi di tessuto. Le misurazioni SAR vengono effettuate nelle condizioni standard di funzionamento dell'apparecchiatura, in presenza della massima potenza del segnale emesso, in tutto lo spettro delle frequenze esaminate. Il valore effettivo SAR può essere molto inferiore al valore massimo, poiché il dispositivo è progettato per usare la potenza minima necessaria per collegarsi alla rete.

Nel caso di questo modello, il valore SAR massimo misurato viene presentato nella tabella a seguire:

Valore massimo SAR rilevato nei test	
Coefficiente SAR – telefono in prossimità del capo	0.586 W/kg (GSM900) 0.065 W/kg (GSM1800)
Coefficiente SAR – telefono in prossimità del busto	0.564W/kg (GSM900) 0.098W/kg (GSM1800)

I valori SAR possono anche differire a seconda dei requisiti nazionali per l'emissione di rapporti e test, nonché dei requisiti sulla banda di frequenza per una data rete.

24 INFORMAZIONI RELATIVE ALLA PROTEZIONE AMBIENTALE

Attenzione: L'apparecchiatura, ai sensi della Direttiva Europea 2002/96/CE e della Legge polacca sui rifiuti elettrici ed elettronici, è contrassegnata con il simbolo del contenitore per rifiuti barrato.



Questo simbolo indica che il prodotto, al termine del suo

periodo di utilizzo, non potrà essere smaltito insieme ad altri rifiuti domestici.

Attenzione: l'apparecchiatura non potrà essere gettata insieme ai rifiuti comunali!!! Il prodotto dovrà essere smaltito mediante raccolta differenziata presso le apposite postazioni.

Il corretto trattamento dei rifiuti elettrici ed elettronici permette di evitare effetti dannosi per la salute umana e l'ambiente naturale, dovuti alla presenza di elementi pericolosi, nonché ad uno stoccaggio e ad una lavorazione non appropriati.

Per consentire il riciclaggio dei materiali usati per la produzione dell'imballaggio del telefono, adotta le regole di raccolta differenziata stabilite dalle autorità locali.



Il kit comprende una batteria Li-ion. Le batterie esauste sono dannose per l'ambiente. Dovranno essere raccolte presso un punto autorizzato, all'interno di un apposito contenitore, nel rispetto

delle norme vigenti. Le batterie e gli accumulatori non potranno essere gettati insieme ai rifiuti comunali, ma dovranno essere consegnati ai centri raccolta autorizzati.

NON GETTARE LE BATTERIE O GLI ACCUMULATORI NEL FUOCO!

Il presente manuale è destinato unicamente a fini informativi. Alcune funzioni e opzioni descritte possono variare a seconda del software e del paese.

Assistenza tecnica - contattare il reparto tecnico: numero: 32 325 07 00 o email serwis@maxcom.pl

Nostro sito web:

<http://www.maxcom.pl/>

Attenzione: Le condizioni corrette di funzionamento della batteria dipenderanno dalla rete locale, dalla scheda SIM e dall'uso del telefono.

Il fabbricante non risponderà degli effetti dell'uso non conforme, dell'abuso del prodotto o del mancato rispetto delle istruzioni.

Attenzione: La ditta si riserva il diritto di apportare modifiche al prodotto ed alle sue funzioni senza informare preventivamente i clienti in proposito. I marchi registrati menzionati o usati nel presente materiale appartengono ai legittimi proprietari.

Per la riparazione dei telefoni danneggiati in seguito all'uso non conforme, a scariche elettrostatiche o a fulmini, sarà richiesto un pagamento. Le prove di riparazione autonoma da parte dell'utente comporteranno la perdita dei diritti a titolo della garanzia.

25 DICHIARAZIONE DI CONFORMITÀ



radość komunikacji

MaxCom S.A.
ul. Towarowa 23a | 43-100 Tychy

Tel.: +48 32 327 70 89
Fax +48 32 780 30 00

office@maxcom.pl
www.maxcom.pl

IT

Dichiarazione UE di Conformità 30/2017/RED

Nome e indirizzo del fabbricante
Maxcom S.A., ul. Towarowa 23a, 43-100 Tychy, Poland

La presente dichiarazione di conformità è rilasciata sotto la responsabilità esclusiva del fabbricante

Oggetto della dichiarazione

Mobile phone

Nome del modello: MM136

L'oggetto della dichiarazione di cui sopra è conforme alla pertinente normativa di armonizzazione dell'Unione:

Direttiva 2014/53/UE

Direttiva 2011/65/UE (RoHS)

Riferimento alle pertinenti norme armonizzate utilizzate o riferimenti alle altre specifiche tecniche in relazione alle quali è dichiarata la conformità.

Draft ETSI EN 301 489-1 V2.2.0 Draft ETSI EN 301 489-17 V3.2.0 Draft ETSI EN 301 489-52 V1.1.0	Report No.: CCISE171101701, 2017-11-29
ETSI EN 55020:2007/A11:2011 ETSI EN 55024:2010 ETSI EN 55032:2015 ETSI EN 61000-3-2:2014 ETSI EN 61000-3-3:2013	Report No.: CCISE171101704, 2017-11-29
ETSI EN 301 511 V12.5.1	Report No.: CCISE171101705, V01, 2017-11-29
ETSI EN 300 328 V2.1.1	Report No.: CCISE171101702,2017-11-29
Final draft ETSI EN303 345 V1.1.7	Report No.: CCISE171101703 V01,2017-11-29
EN 60950-1:2006+A11:2009+A1:2010 +A12:2011+A2:2013	Report No.: CCISS171100801,2017-12-12
EN 50332-1:2013	Report No.: CCISS171100802, 2017-12-01
EN 50332-2:2013	Report No.: CCISS171100803, 2017-12-01
EN 50360:2001/A1:2012 EN 50566:2013/AC:2014 EN 62209-1:2006 EN 62209-2:2010 EN 62479:2010	Report No.: T CCISE171101801 V01, 2017-12-13
EN 62479:2010	Report No.: CCISE171101706 V02, 2017-11-29

L'organismo notificato

Phoenix Testlab, numero: 0700

ha effettuato dell'intervento conformemente alla ALLEGATO III, Modulo B Direttiva 2014/53/UE e

rilasciato il certificato di esame UE del tipo:

Certificate No. 17-214095

Firmato a nome e per conto di: MAXCOM S.A.

luogo e data del rilascio:

Tychy, 2017-12-22

nome, funzione:

Adam Grzys, Development Director

KRS: 00004101970

NIP: 6462537364

REGON: 277703221

KAPITAŁ ZAKŁADOWY: 135 000,00 zł



MAXCOM S.A.
ul. Towarowa 23a
43-100 Tychy

tel.: 32 327 70 89
fax: 32 327 78 60
www.maxcom.pl
e-mail: office@maxcom.pl

