

Teléfono móvil GSM
Maxcom MM136
MANUAL DE INSTRUCCIONES



Se recomienda leer este manual antes de usar.

Si necesita asistencia técnica, debe contactar con el número de información

(+48) 32 325 07 00 lub serwis@maxcom.pl

Nuestra página web:

<http://www.maxcom.pl/>

Contenido del conjunto

Teléfono GSM

Cargador

Cable USB

Batería

Manual de instrucciones

Tarjeta de garantía

Auriculares

Se recomienda conservar el embalaje, puede ser útil en caso de transporte.

1	Introducción	7
2	Accesorios	7
3	Condiciones de uso y de seguridad	7
4	Descripción del teléfono	10
4.1	<i>Descripción de la pantalla</i>	12
5	Preparación para el uso	14
5.1	<i>Instalar la tarjeta SIM</i>	14
5.2	<i>Instalar de la tarjeta de memoria</i>	15
5.3	<i>Instalar la batería :</i>	16
5.4	<i>Quitar la batería</i>	17
5.5	<i>Cargar la batería</i>	18
5.6	<i>Códigos de segurirad</i>	18
5.6.1	<i>Código PIN</i>	18
5.7	<i>Código del teléfono</i>	19
6	Uso del teléfono	19
6.1	<i>Encender/Apagar del teléfono</i>	19
6.2	<i>Realizar llamadas</i>	20
6.3	<i>Recibir llamadas</i>	21
6.4	<i>Bloqueo del teclado</i>	22
6.5	<i>Teléfono de emergencia</i>	22
7	Contactos	22
7.1	<i>Visualizar contactos</i>	23
7.2	<i>Buscar contactos</i>	23
7.3	<i>Añadir contactos</i>	24
7.4	<i>Importar/Exportar contactos</i>	25
7.5	<i>Eliminar contactos</i>	25
8	Mensajes SMS	26
8.1	<i>Buzón de entrada</i>	26
8.2	<i>Mensajes enviados</i>	27

8.3	<i>Escribir y enviar SMS</i>	28
8.4	<i>Escribir y enviar MMS</i>	29
8.5	<i>Borradores</i>	29
8.6	<i>Buzón de salida</i>	29
8.7	<i>Buzón de voz</i>	30
8.8	<i>Ajustes de SMS y MMS</i>	30
9	Registro de llamadas	30
9.1	<i>Registro de llamadas</i>	30
10	Audio	32
11	Multimedia	32
11.1	<i>Cámara / videocámara</i>	32
11.2	<i>Fotos</i>	33
11.3	<i>Vídeo</i>	33
11.4	<i>Dictáfono</i>	34
11.5	<i>Radio FM</i>	34
11.6	<i>Grabación de llamadas</i>	35
12	Extras	36
12.1	<i>Calendario</i>	36
12.2	<i>Alarma</i>	36
12.3	<i>Calculadora</i>	37
12.4	<i>Linterna</i>	37
12.5	<i>Notas</i>	37
12.6	<i>STK</i>	37
11.6	<i>Bluetooth</i>	38
13	Juegos	39
14	Internet	39
15	Administrador de archivos / Mis archivos	39
16	Perfiles	40
18	Ajustes	41
18.1	<i>Ajustes de llamadas</i>	41

18.1.1	Ajustes SIM	41
18.1.2	Desvío de llamadas	42
18.1.3	Llamada en espera.....	42
18.1.4	Bloqueo de llamadas	42
18.1.5	Ocultar número	43
18.1.6	Otros.....	43
18.2	<i>Ajustes del teléfono</i>	44
18.2.1	Hora y fecha.....	44
18.2.2	Idioma.....	44
18.2.3	Ajustes de accesos directos	44
18.2.4	Apagado y/ encendido definido del teléfono.....	45
18.2.5	Estado de la batería	45
18.2.6	Restaurar la configuración de fábrica	45
18.3	<i>Pantalla</i>	45
18.4	<i>Informaciones sobre seguridad</i>	46
18.5	<i>Conexiones</i>	47
18.5.1	Bluetooth	47
18.5.2	Cuenta.....	47
18.5.3	Servicio GPRS.....	47
18.5.4	Selección de la red	48
19	FAQ (Solución de problemas)	48
20	Especificaciones	50
21	Condiciones de la garantía	50
22	Información sobre la batería	53
23	Información de SAR.....	54
24	Información sobre protección del medio ambiente	55
25	Declaración de conformidad.....	58

Nota - El teléfono funciona en las redes GSM 900/1800. Antes de encenderlo inserte correctamente al menos una tarjeta SIM.

1 INTRODUCCIÓN

Este manual fue publicado por el fabricante. Los ajustes y las mejoras resultantes de errores, imprecisiones de información actual y mejoras del teléfono o del software pueden realizarse sin previo aviso, pero que se abordarán en las versiones posteriores del manual. Para más información y toda la asistencia - visite el sitio web: www.maxcom.pl. El fabricante se reserva todos los derechos sobre el contenido de este manual.

Los derechos de autor y marcas comerciales mencionadas en este documento son propiedad de sus respectivos propietarios. Reproducción, transferencia, almacenamiento o divulgación de todo o de la parte del material con derechos reservados sin el permiso previo y por escrito es prohibido.

2 ACCESORIOS

Utilice únicamente las baterías, cargadores y accesorios recomendados por el fabricante de este teléfono. Compruebe los accesorios que están disponibles en su distribuidor.

3 CONDICIONES GENERALES DE USO Y SEGURIDAD

Al familiarizarse con las siguientes normas se minimiza el riesgo de un uso incorrecto del teléfono.

- **FUNCIONAMIENTO** – El teléfono emite campos electromagnéticos que pueden tener un efecto negativo en

otros dispositivos electrónicos, incluyendo, por ejemplo, equipo médico.

- No utilice el teléfono en la zona donde está prohibido, por ejemplo: en hospitales, aviones, en estaciones de gas y cerca de materiales inflamables. El uso del teléfono en esas zonas podría exponer a otras personas al peligro.
- No utilice el teléfono sin un dispositivo adecuado durante la conducción..
- El dispositivo y sus accesorios pueden contener piezas pequeñas. El teléfono y sus partes se deben mantener fuera del alcance de los niños.
- **SERVICIO** - No haga usted mismo reparaciones o alteraciones, todos los defectos deben ser removidos por un técnico de servicio calificado.
- **LIMPIEZA** - No intente limpiar o productos químicos corrosivos.
- **LINTERNA** - No mire directamente al haz de luz.
- **AUDÍFONO** - Si tiene un audífono, debe elegir cuidadosamente el volumen del teléfono y ajustar la sensibilidad de su audífono.
- **EQUIPO MÉDICO ELECTRÓNICO** - Su teléfono móvil es un transmisor de radio que puede interferir con los equipos médicos electrónicos o implantes, tales como audífonos, marcapasos, bombas de insulina, etc. Se recomienda que mantenga un mínimo de 15 cm de distancia entre el teléfono y

un implante. Puede consultar en este asunto a su médico o los fabricantes de equipos.

- EQUIPOS ELECTRONICOS - Para evitar el riesgo de desmagnetización, no permita que los dispositivos eléctricos se encuentren cerca del teléfono por un largo tiempo.
- ESTANQUEIDAD – Este teléfono no es estanco. Guárdelo en un lugar seco.
- IMPERMEABILIDAD – el teléfono no es impermeable, no utilice el teléfono en ambientes con altos niveles de polvo.
- PANTALLA – evitae una presión demasiado fuerte sobre la pantalla LCD y el uso de herramientas afiladas, ya que esto podría generar daños
- No provoque un cortocircuito en la batería con objetos metálicos, ya que esto puede provocar una explosión.
- No exponga el dispositivo a altas y bajas temperaturas, luz solar directa y alta humedad. No coloque el dispositivo cerca de instalaciones de calefacción. ej. radiadores, calentadores, hornos, estufas de de calefacción central, chimeneas, barbacoas, etc.
- Proteja sus oídos!



La exposición prolongada a sonidos fuertes puede provocar daños auditivos. Escuche música a volumen moderado y no sostenga el dispositivo cerca del oído

cuando utilice el altavoz. Antes de conectar los auriculares baje el volumen.

4 Descripción del teléfono

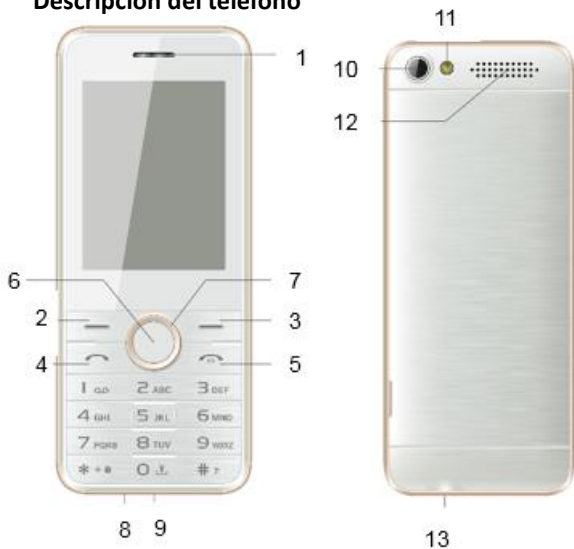

1. Altavoz de llamadas

2. Tecla suave izquierda (**TSI**) - permite el uso de la función que aparece en la esquina inferior izquierda de la pantalla.

3. Tecla suave derecha (**TSD**): permite el uso de la función que aparece en la esquina inferior derecha de la pantalla.

4. Tecla auricular verde se utiliza para hacer / recibir llamadas.

En el modo de espera, pulse una de las teclas para mostrar las últimas llamadas.

5. Tecla auricular rojo. Tiene funciones: Encender / Apagar, Salida / Cancelar. Permite finalizar o rechazar llamadas entrantes. Mantenga pulsado para ENCENDER o APAGAR el teléfono. Esta tecla también restaura al modo de espera cuando el teléfono se encuentra en otras opciones.

6. Tecla OK: En el modo de espera, presione para entrar directamente al menú principal. Normalmente, esta tecla tiene la misma función que la tecla suave izquierda.

7. Tecla de navegación. Permite mover el cursor hacia la izquierda, derecha, arriba y abajo, o desplazarse por los menús. En el modo de espera: presione el arriba / abajo / izquierda / derecha para ver directamente el menú específico (dependiendo cómo han sido definidos los ajustes [Ajustes>Ajustes de teléfono>Ajustes Accesos directos]). Ajuste predeterminado: Arriba: reproductor de audio, Abajo: alarma, Izquierda: Escribir SMS, Derecho: perfiles.

8. Micrófono

9. Puerto USB le permite cargar su teléfono y conectarse a la computadora para la transferencia de datos

10. Lente de la cámara

11. LED de Linterna / Cámara

12. Altavoz de tonos del teléfono

13. Toma de auriculares

Mantenga pulsado en el modo de espera la **tecla 0** para

encender o apagar la linterna.

La tecla * y la tecla #: En el modo de espera, mantenga pulsada la tecla #, para activar o desactivar el modo de silencio, pulse la tecla suave izquierda, y a continuación, * para bloquear o desbloquear el teclado.

4.1 Descripción de la pantalla

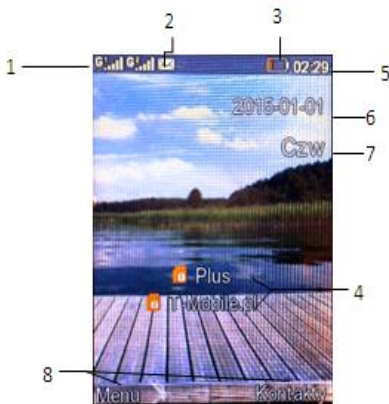

1. Señal de red
2. Iconos que muestran funciones:

Símbolo	Significado
	Intensidad de la señal SIM1 i SIM2
	Nuevo mensaje SMS
	Bluetooth activado
	Alarma activada
	Nivel de carga de la batería
	Auriculares conectados
	Perfil activo
	Llamada perdida
Los iconos pueden variar dependiendo de la versión de software	* El icono también aparece en la itinerancia nacional cuando el abonado utiliza la red del segundo operador

3. Nivel de batería
4. Nombre del operador
5. Hora
6. Fecha
7. Día de la semana
8. Descripción de las teclas suaves

Nota. Para ahorrar energía, la pantalla pasa automáticamente en modo de reposo después de algún tiempo. Para encender la luz de fondo pulse cualquier tecla. Una vez la pantalla extinguida

siendo bloqueado el teclado, pulse la tecla suave derecha y luego * (asterisco) para desbloquear.

5 PREPARACIÓN PARA EL USO

5.1 Instalar la tarjeta SIM

El teléfono admite dos tarjetas SIM. Inserte al menos una tarjeta SIM en el teléfono antes de usarlo. Usted consigue la tarjeta SIM de su proveedor de servicios. Mantenga la tarjeta SIM fuera del alcance de los niños.

No inserte ni extraiga la tarjeta SIM cuando el teléfono está conectado al cargador. Antes de retirar la batería del teléfono, asegúrese de que el teléfono está apagado.

Inserte la tarjeta SIM en la ranura de manera que el contacto dorado quede hacia abajo y la esquina biselada – al lado de la batería. La ranura SIM1 está situada encima de la ranura SIM2 inferior.

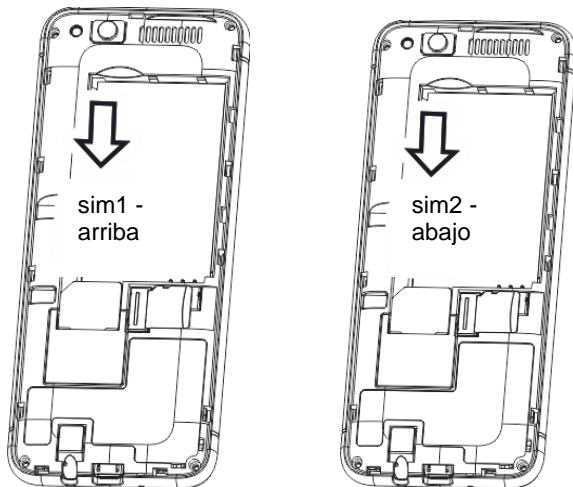

5.2 Instalar la tarjeta de memoria

En el teléfono se puede instalar una tarjeta de memoria Micro SD de hasta 8 GB.

Cuando se agita el teléfono, la tarjeta de memoria puede deslizarse de su asiento. No doble ni raye la tarjeta de memoria, no permita que entre en contacto con la electricidad estática, el polvo, no sumerja en agua.

1 Primero, apague el teléfono y retire la batería.

1 Inserte la tarjeta de memoria de manera que el contacto dorado quede hacia abajo, como se muestra en la figura siguiente.

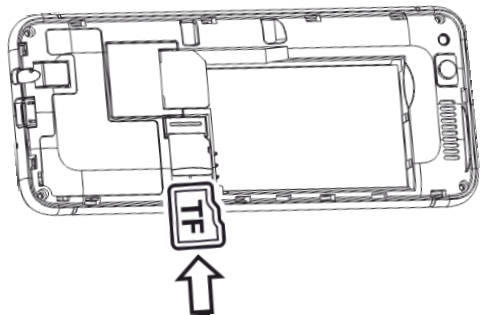

Cuando se utiliza una tarjeta de memoria, deberá tenerse precaución, en particular al insertar y retirar. Algunas tarjetas de memoria antes del primer uso, es necesario darles formato utilizando un ordenador.

¡Hay que hacer copias de seguridad de datos contenidos en tarjetas utilizadas en otros dispositivos cuando se utiliza la tarjeta SD! El uso inapropiado u otros factores pueden causar daños o pérdidas de contenido de la tarjeta.

5.3 Instalar la batería:

1. Deslice la uña en la ranura situada en el lado derecho del teléfono y saque la cubierta posterior.
2. Inserte la batería con las conexiones metálicas hacia abajo el teléfono
3. Vuelva a colocar la cubierta de la batería en la parte posterior del teléfono y presione los bordes.

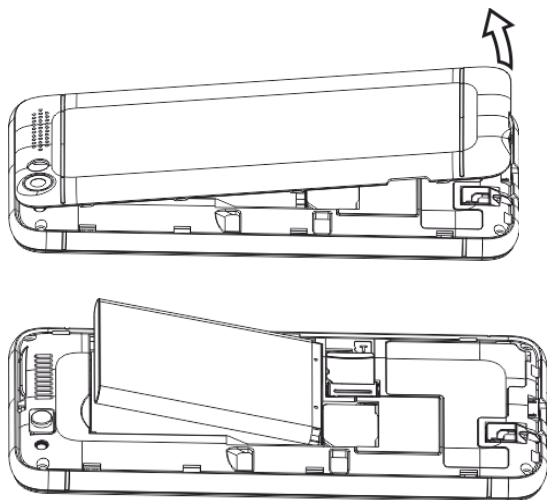

5.4 Retirar la batería

Apague el teléfono, levante el lado de la cubierta posterior del teléfono, a continuación, levántela y retire la batería.

Después de quitar la batería, todos los ajustes o informaciones almacenados en la tarjeta y en el teléfono se pueden perder. Quitar la batería cuando el teléfono está apagado, de lo contrario puede haber irregularidades.

5.5 Cargar la batería

1. Conecte el cargador a la toma de corriente.
2. Conecte el cable del cargador al conector situado en la parte inferior del teléfono. Después de conectar, parpadea el símbolo de la batería en la pantalla.

Después de la carga cuando el indicador de batería deje de parpadear, desenchufe el cargador.

Cuando la batería esté baja, el indicador se vuelve rojo, el teléfono sonará una advertencia (si está habilitado perfil-> opciones-> otros sonidos de notificación> batería baja), cuando la batería esté descargada, el teléfono se apagará automáticamente. No deje las baterías descargadas durante mucho tiempo, ya que ello podría afectar negativamente a la calidad y la duración de la batería. Para garantizar el funcionamiento adecuado de su teléfono, utilice únicamente el cargador recomendado por el fabricante. Durante la carga, no retire la cubierta posterior del teléfono. Al cargar el teléfono debe estar en un lugar ventilado donde la temperatura ambiente sea de 0 ° C a 45 ° C. Si la batería esté completamente descargada, pueden pasar varios minutos antes de que aparezca el indicador de carga y se puede usar el teléfono.

5.6 Códigos de seguridad

5.6.1 Código PIN

Este es un código de identificación particular de su tarjeta SIM

proporcionado por su operador.

El código PIN2 es proporcionado por el proveedor de servicios con las tarjetas SIM.

Algunas tarjetas SIM no admiten este código.

La introducción de un código PIN incorrecto 3 veces consecutivas bloqueará la tarjeta SIM.

Se puede desbloquearla con el código PUK. La introducción de un código PUK incorrecto 10 veces consecutivos bloqueará la tarjeta SIM de forma permanente.

Para obtener más información, póngase en contacto con su operador de red.

5.7 Código del teléfono

El código de bloqueo del teléfono evita que otros usen su teléfono sin autorización (código de teléfono original es 1234).

Con el fin de proteger sus informaciones personales, modificar el código original del teléfono.

6 USO DEL TELÉFONO

6.1 Encender / Apagar del teléfono

Mantenga pulsado la tecla auricular roja (que termina llamadas) para encender o apagar el teléfono.

1. Si el teléfono tiene una sola tarjeta SIM, la pantalla mostrará el campo para introducir el código de teléfono y el PIN (si el modo de seguridad está activado). Después de introducir el código PIN

y el código del teléfono, el teléfono entra en modo de espera para la tarjeta SIM actual.

2. Si su teléfono tiene dos tarjetas SIM (dependiendo de la configuración de seguridad), es posible que aparezca un cuadro para introducir el PIN SIM1 y SIM2 PIN. Se le pedirá que introduzca un código tras otro.

Si comete un error al introducir el código PIN y éste del teléfono, puede borrar los caracteres pulsando TMD (tecla suave derecha).

Cuando está activado, el teléfono busca automáticamente la red (las redes).

Si el teléfono detecte una red autorizada, la pantalla muestra el nombre de la red y el nivel de señal. Si no se encuentra la red, usted puede hacer sólo llamadas de emergencia, ni usar otras funciones no relacionadas con la comunicación.

6.2 Realización de llamadas

En el modo de espera, introduzca el número de teléfono al que desea llamar.

Pulse la tecla suave derecha [Borrar] para borrar los datos incorrectos.

Después de introducir el número correcto, pulse la tecla auricular verde, con las teclas de arriba / abajo para seleccionar de qué tarjeta SIM desea llamar y, a continuación, pulse la tecla de auricular verde.

1. Marcar una extensión

Con algunas extensiones no se puede conectar directamente, y es necesario, en primer lugar, para conectarse a la centralita o un 20 y luego su número de extensión.

introduce el número de la centralita y luego pulsando el * (asterisco) seleccione la "P" e introduzca el número de extensión.

2. Haciendo una llamada internacional

Para las llamadas internacionales deben ingresar "00" o "+" antes del número. Para entrar en la tecla "+", utilice el * (asterisco)

3. Marcación desde la agenda de contactos

Entre en Contactos a través del menú, use las teclas de navegación arriba / abajo para localizar el contacto o pulse la primera letra del contacto para acceder a los nombres de los contactos que comienzan con esa letra y luego seleccione el contacto deseado. Pulse la tecla con auricular verde, seleccione de qué tarjeta SIM desea llamar y pulse la tecla de auricular verde (llamada) de nuevo.

4. Marcar el número desde el historial de llamadas

Entre en el registro de llamadas (pulse la tecla de llamada en modo de espera o entre en el menú), utilice las teclas de navegación arriba / abajo para seleccionar el contacto deseado. Pulse Izquierda / Derecha para moverse entre los números marcados, recibidos y perdidos.

6.3 Recibir una llamada

En el caso de una llamada entrante, el teléfono le avisará por un tono adecuado, si la red acepta el ID de la persona que llama, la pantalla muestra el nombre o el número (depende si la información de la persona que llama está en la agenda de

contactos).

1. Pulse la tecla de llamada o la tecla suave izquierda para contestar una llamada entrante.

2. Si en la función [Ajustes>. Llamada> Otros> Automática. grabación de llamadas] está ajustado en [On], al atender una llamada, ella se grabará.

3. Si no desea responder a una llamada entrante, pulse la tecla auricular rojo (acabar llamadas).

Para silenciar la llamada, presione la tecla suave derecha.

4. Durante la llamada, seleccione Menú para ajustar el volumen, pase a los contactos, mensajes o registro de llamadas.

Pulse la tecla de función derecha para activar / desactivar el altavoz. Utilice las teclas arriba / abajo para ajustar el volumen de la llamada, y las teclas derecha / izquierda para navegar entre las opciones visibles.

6.4 Bloqueo del teclado

Para bloquear el teclado, presione la tecla suave izquierda, y luego presione la tecla *.

Al haber activado el bloqueo del teclado automático, después de un tiempo establecido el teléfono bloqueará automáticamente el teclado. Para desbloquear, presione la tecla suave izquierda y después la tecla *.

6.5 Teléfono de emergencia

Puede marcar directamente los servicios de emergencia 112 sin tarjeta SIM. El 112 es un número de emergencia europeo.

7. CONTACTOS

Menú> Contactos

La agenda de contactos puede almacenar y gestionar los contactos de uso frecuente. Hay dos lugares donde puede almacenar nombres y números que utiliza con regularidad: en la memoria de la tarjeta SIM y la memoria del teléfono. El número de contactos que se puede almacenar en la tarjeta SIM depende de la capacidad de la tarjeta.

Entre en los Contactos en el menú. Las posiciones guardadas son precedidas por diferentes iconos para indicar la ubicación de estas posiciones.

7.1 Visualización de contactos

Al ver los contactos en el agenda se puede introducir un carácter, unos caracteres o un número, y entrar en los contactos cuyos nombres (de acuerdo a la forma en que se han guardado) comienzan con los caracteres introducidos.

Después de seleccionar un contacto, pulse la tecla de llamada y seleccione la tarjeta de la cuál desea llamar, y luego presione la tecla de auricular verde.

Pulse la tecla suave izquierda para acceder a las opciones de la agenda de contactos: Nuevo contacto, enviar un mensaje, Llamar, Eliminar, Eliminar seleccionado, Importar / Exportar, Enviar tarjeta de visita, Otros.

Nota: La función: Copiar contacto de la agenda en la tarjeta SIM, sólo deja copiar el número de teléfono y el nombre de contacto.

7.2 Buscar un contacto

1. Seleccione "Contactos" e introduzca la primera letra del contacto, para pasar a él. Se puede cambiar el método de entrada de texto al introducir sus criterios de búsqueda usando el [#] 23

2. Si usted no sabe el nombre exacto del contacto que desea buscar, seleccione "Contactos" para ir a la lista de la agenda. Presione las teclas de navegación arriba / abajo para navegar por los contactos de forma secuencial.

7.3 Dición de contactos

Introduzca el número de teléfono directamente en el modo de espera, pulse la tecla de función izquierda y seleccione Añadir a Contactos> Añadir al nuevo contacto; y a continuación, seleccione dónde guardar el contacto. Pulse Editar para introducir el nombre y pulse OK. Si el contacto se guarda en la memoria del teléfono, se puede asignar a un grupo específico. Para guardar el contacto, pulse la tecla suave izquierda (Guardar).

Copiar contactos

1. En los Contactos, pulse "Opciones" y seleccione "Importar / Exportar" -> "Copiar", elegir cómo y dónde desea copiar un contacto, seleccione el contacto que desea copiar y pulse "Opciones" y luego "OK".
2. Copiar todos los contactos: En los Contactos, pulse "Opciones"

y seleccione "Importar / Exportar" -> "Copiar", elegir cómo y dónde desea copiar un contacto, pulse Opciones y en "Seleccionar todo", pulse "Opciones" y luego "OK"

Eliminar contactos

1. En los Contactos, seleccione el contacto que desea eliminar, pulse "Opciones" -> "Eliminar" -> "Ok".
2. Si desea eliminar varios contactos en la agenda, seleccione "Opciones" -> "Eliminar Seleccionados", seleccione los contactos correspondientes ("Opciones" -> "Seleccionar"), a continuación, pulse "Opciones" -> "Ok" -> "Ok".
3. Si desea eliminar todos los contactos, seleccione los contactos "Opciones" -> "Eliminar Seleccionados" -> "Opciones" -> "Seleccionar todo" - "Ok"

7.4 Importar / Exportar contactos

En los Contactos, seleccione "Opciones" -> "Importar / Exportar" -> "Importar contactos". Seleccione donde desea importar los contactos, pulse "seleccionar" y luego en "seleccionar" y los contactos se añadirán a la lista de contactos. En los Contactos, seleccione "Opciones" -> "Importar / Exportar" -> "Exportar contactos". Seleccione dónde desea guardar sus contactos, pulse "seleccionar" y luego en "seleccionar" y los contactos se guardarán en la carpeta seleccionada.

7.5 Eliminar contactos

En los Contactos, seleccione el contacto que desea eliminar, pulse "Opciones" -> "Eliminar" -> "Ok".

Para eliminar más contactos, seleccione "Opciones" -> "Eliminar seleccionados", seleccionar los contactos que desea eliminar, pulse "Opciones" y presione „Ok".

25

8 MENSAJES SMS

Este teléfono deja enviar y recibir mensajes de texto SMS y mensaies multimediales MMS. Cuando la pantalla muestra un icono  esto significa que hay al menos un mensaje no leído.

Para acceder al **MENÚ Mensajes SMS** en modo de espera, presione la tecla suave izquierda, a continuación, seleccione Mensajes -> Buzón de entrada.

8.1 Buzón de entrada

Al recibir un mensaje de texto o de multimedia, hay un sonido y un icono apropiado de mensaje aparece en la pantalla. Los mensajes SMS recibidos se pueden almacenar en el teléfono o en la tarjeta SIM.

Pulse la tecla suave izquierda [Leer] para abrir el mensaje. Pulse la tecla suave derecha [Salir] para leer el mensaje más tarde.

Cuando la memoria de mensajes esté llena, la pantalla muestra "Memoria llena". Para poder recibir nuevos mensajes, borre los mensajes antiguos de la carpeta Buzón de entrada. Si el tamaño

del nuevo mensaje es mayor que la capacidad del buzón de entrada, la información se pierde o es incompleta.

Entre: "Menú" -> "Mensajes" -> "Bandeja de entrada" -> "Ok" para leer el mensaje seleccionado. Pulse la tecla suave izquierda [Opciones] para que aparezca el siguiente menú:

26 se puede contestar por SMS

- Eliminar: elimine el mensaje
- Llamar a: llame al remitente del mensaje
- Bloquear / Desbloquear: Los mensajes bloqueados no se pueden eliminar
- Mover: Puede mover un mensaje en su teléfono o tarjeta SIM
- Copiar: Usted puede copiar el mensaje en su teléfono o tarjeta SIM
- Seleccionar: mensajes seleccionado, puede moverlos, copiar, bloquear o contestar por SMS
- Ordenar: Ordene los mensajes por hora, nombre de contacto, o tipo.
- Añadir remitente a: usted puede añadir los remitentes a un contacto nuevo o existente
- Eliminar el mismo número: Esta opción le permite eliminar todos los mensajes recibidos de este número
- Añadir a la lista negra: los mensajes SMS/MMS posteriores de ese número no se recibirán más.

8.2 Mensajes enviados

En el Menú> Mensajes> Opciones> Ajustes> SMS (marcador)> Guardar mensajes enviados, seleccione Guardar, para que los mensajes enviados se guarden automáticamente en el buzón de „Enviados“.

27

8.3 Escribir y enviar un SMS

1. Entre en el Menú> Mensajes> Escribir mensaje> SMS para abrir el editor de mensajes. Introduzca el número del destinatario o selecciónelo pulsando los contactos. Seleccione el destinatario / los destinatarios de la lista de contactos y seleccione Opciones> Ok. Con la tecla 'abajo' entre en el campo del mensaje y escriba su mensaje. **Cambiar el método de introducción de texto:** Para cambiar el método de entrada de texto (números, mayúsculas o minúsculas), presione "#" y con la tecla Arriba / Abajo seleccionar el método apropiado, si desea introducir un símbolo, pulse la tecla „*“.

Nota: El texto de un solo mensaje puede contener hasta 160 caracteres. Si utiliza signos diacríticos polacos, el mensaje puede estar limitado a 60 caracteres. La información ¿cuántos caracteres y el número de mensajes SMS se enviarán? se muestra en la esquina superior derecha.

2. Envío de mensajes SMS - pulse la tecla suave izquierda [Opciones] para que - durante la edición de un mensaje - seleccione las siguientes opciones:

- Enviar: el mensaje será enviado.
- Insertar plantilla: seleccione la plantilla que desea insertar.

- Insertar contacto: Seleccione el contacto que desea insertar.
- Añadir emoticono: Elija un emoticono que desea añadir.
- Guardar el mensaje como borrador: guarde el mensaje en el buzón Borradores.
- Salir: salir del mensaje sin guardarla.

28

8.4 Escribir y enviar un MMS

Entre en el Menú> Mensajes> Escribir mensaje>MMS para abrir el editor de mensajes. El primer cuadro se resaltará en azul. Presione 'editar', introduzca el número del destinatario o selecciónelo pulsando los contactos. Seleccione el destinatario / los destinatarios de la lista de contactos y seleccione Opciones> Ok. Con la tecla 'abajo', entre en el cuadro siguiente, escriba el asunto del mensaje. Una vez más, pulse la tecla 'abajo' para escribir su mensaje. El cuadro siguiente le permite añadir un objeto al mensaje. Para enviar un MMS, pulse Opciones> Enviar.

8.5 Borradores

Puede guardar los mensajes no enviados en la carpeta "Borradores". Para ello, escriba el mensaje y pulse la tecla de función izquierda y seleccione "Guardar como borrador de mensaje." Entre en el Borrador para enviar, eliminar o editar un mensaje guardado.

8.6 Buzón de salida

Si usted no pudo enviar un mensaje, éste se guardará en el buzón de salida.

8.7 Buzón de voz

El buzón de voz es un servicio de proveedor que perm 29
mensaje grabado, cuando alguien no puede conectarse con nosotros.
Para obtener más información, póngase en contacto con su operador.
El número de buzón de voz se puede obtener del proveedor de servicios. El número se debe escoger: Menú-> Mensajes> buzón de voz> Ok, a continuación, seleccione la tarjeta en la cuál desea introducir el número de buzón de voz. Coloque el cursor en la Línea 1 número, pulse Editar y guarde el número. Cuando se mantiene la tecla en el modo de espera, pulse 1 para iniciar el buzón de voz.

8.8 Ajustes de SMS y MMS

En "Menú" -> "Mensajes" pulse "Opciones" -> "Configuración" para cambiar los parámetros de SMS de la tarjeta SIM1 / SIM2.

- SMS: Puede configurar el número del centro de mensajes, establecer la prioridad de mensajes, activar/desactivar los informes de entrega, activar/desactivar la grabación de mensajes enviados y seleccionar dónde desea guardar el mensaje.
- MMS: Puede seleccionar/editar los datos de la cuenta, los parámetros establecidos para la recepción, validez, prioridad, activar/desactivar informe de entrega, seleccione un lugar de almacenamiento en y activar la opción de confirmación para el

destinatario.

9 Registro de Llamadas

9.1 Registro de Llamadas

El teléfono guarda las llamadas recibidas, llamadas perdidas (si esta función está apoyada por la red y el teléfono tiene un buen señal) seleccionadas y rechazadas.

30 Para visualizar el Registro de Llamadas pulsando la conexión en modo de espera o accediendo al menú "Registro de Llamadas".

Si entra en el registro de llamadas a través del menú, están disponibles las opciones siguientes:

- Llamadas perdidas: lista de llamadas perdidas
- Números marcados: lista de números marcados
- Llamadas recibidas: lista de llamadas recibidas
- Llamadas rechazadas: lista de llamadas rechazadas
- Eliminar todo: permite eliminar del registro de todas las llamadas
- Duración de Llamadas: le permite comprobar el tiempo de la última llamada, las llamadas entrantes y salientes
- Contador GPRS: le permite comprobar la cantidad de datos enviados y recibidos. Después de pulsar la tecla suave izquierda, puede restablecer el contador.

Cuando se muestra la lista de llamadas, pulse la tecla de llamada o la tecla suave izquierda [Opciones> Llamar] para llamar el

número dado; presione la tecla suave izquierda para seleccionar una de las siguientes opciones: Detalles, Llamar, escribir mensajes, Añadir a la agenda, Añadir a la lista negra, Eliminar, Eliminar todo, Marcar.

10 AUDIO

Este menú le permite reproducir la música almacenada en una tarjeta de memoria o en la memoria del teléfono. El teléfono puede reproducir archivos con la extensión AMR, WAV y ACC. Algunos formatos de audio de su teléfono no es compatible. Para moverse en el reproductor utilice teclas de navegación.

Entre en el reproductor de archivos audio, pulse en "Opciones" y luego:

- Lista de Canciones: Abra la lista o cree una nueva.
- Añadir: añada una canción a la lista almacenada o añada a la lista recién creada
- Definir como tono de llamada: defina una canción como tono de llamada o de alarma
- Aleatorio: las canciones se reproducen aleatoriamente
- Repetir: canción / canciones serán reproducidas y repetidas automáticamente.
- Ajustes: Ajuste la pantalla del reproductor, ecualizador, la salida BT, auriculares estéreo BT.
- Abirir revisión: Esta opción le permite seleccionar una parte seleccionada de la canción y repetirla.

11 MULTIMEDIA

Menu>Media

11.1 Cámara / Videocámara

Seleccione Menú> Multimedia> Cámara o Videocámara.

El teléfono está equipado con una cámara de vídeo y una cámara de fotos. Las fotos y los vídeos se pueden almacenar en la tarjeta de memoria o en la memoria del teléfono.

32 tecla de navegación izquierda o derecha se puede utilizar la cámara de configuración rápida o videocámara.

Pulse el botón "Opciones" -> "Configuración" a: activar / desactivar el flash, el tamaño y calidad de imagen, la frecuencia, el sonido del obturador, la grabación automática, activar el modo de secuencia de fotos y el lugar de guardar el archivo.

Pulse Opciones para configurar efectos, contraste, brillo y balance de blancos.

11.2 Fotos

La función muestra las fotos. Pulse la tecla suave izquierda para ver opciones adicionales: eliminar, seleccionar, cambiar el nombre, presentación de diapositivas, detalles.

Para ampliar la foto, pulse OK. Después de presionar la tecla suave izquierda están disponibles las opciones siguientes: Definir como fondo de pantalla, eliminar, enviar, renombrar, presentación de diapositivas, detalles.

11.3 Vídeo

Este menú le permite reproducir archivos de vídeo almacenados en la tarjeta de memoria. El teléfono puede reproducir archivos con la extensión 3GP, AVI. Algunos formatos de archivo de vídeo no se pueden reproducir en el teléfono. El teléfono tiene una limitación de tamaño y

longitud vídeos para reproducir. Para moverse en el reproductor utilice teclas de navegación.

Entre en el reproductor de vídeo. Pulse OK para reanudar / pausar el vídeo. Utilice las teclas izquierda / derecha, para pasar al vídeo anterior / siguiente. Pulse Opciones para realizar los siguientes pasos:

- Abrir: seleccionar el archivo que desea activar
- Pantalla completa: La imagen se mostrará en pantalla completa
- Ajustar el brillo: le permite definir el brillo de la reproducción de la película
- Repetir: el video una vez acabado será reproducida de nuevo.
- Aleatorio: videos se reproducirán de forma aleatoria
- Definir como: la película se puede establecer como una animación al encender/apagar el teléfono.
- Modo de reproducción de vídeo: definir la prioridad
- Detalles: puede comprobar los detalles del archivo seleccionado
- Reajustar: reproductor de vídeo volverá a la configuración de fábrica
- Ayuda

33

11.4 Dictáfono

Su teléfono tiene la función de grabación de conversaciones (llamadas) o sonidos externos en los formatos AMR o WAV.

Después de entrar en la grabadora, pulse Grabar o botón Opciones / Start para iniciar la grabación. Durante la grabación, pulse la tecla suave izquierda para detener / continuar la grabación. Pulse la tecla suave derecha para salir y guardar la grabación. Pulse la tecla suave izquierda [Opciones] para seleccionar dónde desea guardar el archivo, el formato de archivo o enviar el archivo.

11.5 Radio FM

Para utilizar esta función, es necesario conectar un conjunto auricular. Durante la reproducción, puede pulsar los botones Arriba / Abajo para ajustar el volumen.

34

... se realiza mediante la tecla de navegación.

Pulse "Opciones" para hacer lo siguiente:

- Búsqueda de canales – los canales se buscarán automáticamente.
- Lista de canales - la lista de canales buscados de forma automática, los canales se pueden editar manualmente.
- Guardar - se puede guardar el canal buscado manualmente
- Búsqueda manual - introducir la frecuencia para buscar el canal
- Activar altavoz - la radio se reproducirá a través del altavoz (la radio no funciona sin auriculares - sirven como una antena)
- Radio en el fondo - Activar para utilizar las otras funciones del teléfono
- Grabación - le permite grabar programas de radio
- Tiempo de grabación – establecer el tiempo y la frecuencia de las emisiones para grabar
- Lista de archivos - permite escuchar a las emisiones grabadas
- Memoria - Seleccione dónde guardar los programas
- Ayuda

11.6 Grabación de llamadas.

El teléfono puede grabar las llamadas entrantes y las llamadas salientes. Al activar esta función las llamadas entrantes y salientes se grabarán automáticamente. También se puede activar o desactivar la función en el curso de la

conversación, pulsando Menú-> Preferencias-> Ajustes de conexión -> Otros - ". La grabación automática de llamadas">

12 EXTRAS

12.1 Calendario

La pantalla mostrará un calendario del mes, la fecha actual se resaltarán en un color diferente. Use las teclas de navegación para mover a otras fechas, el calendario en la parte superior de la pantalla mostrará los cambios apropiados.

Seleccione la fecha y pulse OK o la tecla suave izquierda [Opciones] y seleccione una de las siguientes opciones: una nueva tarea, mostrar la tarea, todas las tareas, tareas claras de hoy, todo limpio, ir a la fecha, semanal y diaria.

12.2 Alarma

Hay tres alarmas, cada uno puede establecer un tono diferente. La alarma se iniciará cuando la hora guardada sea igual a la hora actual, de acuerdo con la configuración de su teléfono. Pulse la tecla suave izquierda para detener la alarma; pulse la tecla de función derecha para dormir la siesta después del tiempo de pausa, la alarma se iniciará de nuevo.

En una situación en la que, por ejemplo, el usuario de teléfono esté llamando, un tono discreto le avisará de la activación de la alarma.

Seleccione una de las alarmas de la lista y pulse OK [Editar] para

entrar en el menú de configuración; los próximos pasos a seguir son los siguientes: cambiar el nombre de la alarma, el tiempo establecido, establezca el tono de alarma y definir los días en que la alarma se active.

Después de ajustar estas opciones, pulse la tecla de función izquierda [OK] y pulse [volver]. El icono de alarma aparece en la pantalla en modo de espera.

La alarma funciona incluso cuando el teléfono esté apagado. Después de introducir los ajustes, presione la tecla suave izquierda [Ok]

12.3 Calculadora

El teléfono dispone de una calculadora con cuatro funciones básicas, para ayudarle a realizar cálculos sencillos.

Introduzca el primer número usando las flechas arriba / abajo / izquierda / derecha, seleccione la acción, introduzca el segundo número y pulse OK.

12.4 Linterna

Presione y mantenga presionada la tecla "0" en la espera para encender / apagar la linterna o en Extras> Linterna / apagar la linterna con la tecla suave izquierda.

12.5 Notas

Esta función le permite guardar notas cortas en su teléfono.

12.6 STK

Independientemente de las funciones disponibles en el teléfono, la tarjeta SIM puede ofrecer servicios adicionales. El nombre y el contenido de este menú dependen de los servicios disponibles. Los servicios que requieren la conexión a Internet pueden no estar disponibles. Para entrar en los servicios SIM, seleccione Menú-> Extras -> STK y luego seleccione el servicio del marcador.

37

11.6 Bluetooth

Este teléfono es compatible con la transferencia de datos mediante la tecnología Bluetooth. La tecnología Bluetooth puede establecer una conexión inalámbrica entre dispositivos electrónicos de hasta 10 metros. La conexión inalámbrica Bluetooth puede ser interrumpida si hay una barrera (pared u otros dispositivos electrónicos).

Nota: Al usar el Bluetooth se agotará la batería más rápido.

- Bluetooth - pulse OK o la tecla suave izquierda para activar o desactivar la función Bluetooth. Visibilidad - Seleccione si el dispositivo debe estar visible para otros dispositivos Bluetooth.
- Dispositivos emparejados - esta opción muestra los nombres de todos los dispositivos Bluetooth detectados. Para conectarse a un dispositivo active la función y seleccione: Bluetooth> dispositivo emparejado> Añadir nuevo dispositivo. Presione la tecla suave izquierda Añadir, después introduzca una

contraseña en ambos dispositivos.

- Transferencia de archivos: activo sólo durante la transferencia de archivos
- El nombre Bluetooth: Puede introducir cualquier nombre con el que su teléfono será visible para otros dispositivos Bluetooth.

38

_____: Seleccione dónde guardar los archivos recibidos

- Ayuda

13 JUEGOS

En la carpeta hay el juego SNAKE y accesos directos a sitios populares de redes sociales de Facebook, Yahoo, Google, Twitter, MSN.

14 INTERNET

El teléfono dispone de un navegador web. Se puede utilizar para navegar por la web.

Nota: el teléfono no admite todos los formatos de imagen y de audio / vídeo.

15 ADMINISTRADOR DE ARCHIVOS / MIS ARCHIVOS

Menú> Mis archivos

Podemos elegir los archivos almacenados en la tarjeta de memoria y los archivos almacenados en el teléfono.

Pulse la tecla suave izquierda [Opciones]:

- Crear carpeta: cree una nueva carpeta

- Eliminar: coloque el cursor sobre el archivo seleccionado y pulse Eliminar
- Detalles: muestra los detalles del archivo seleccionado
- Editar: cambiar el nombre, copiar o cortar archivos
- Buscar: escriba el nombre del archivo que desea buscar
- Organizar: le permite organizar los archivos por nombre, tiempo, tamaño, tipo
- Marcar: seleccione el archivo o archivos que desea eliminar o editar
- Estado de la memoria: comprobar cuánto espacio queda o formatear la tarjeta de memoria.

16 PERFILES

Menú> Perfiles

Puede personalizar los tonos del teléfono para diferentes situaciones en las que usted se encuentra.

Los modos disponibles: Normal, Silencio, Reunión, Interior, Al aire libre, Auriculares, Bluetooth. Seleccione perfil adecuado y pulse en "OK" para activarlo. También puede crear su propio perfil o editar los perfiles existentes. Pulse la tecla suave izquierda [Opciones] -> "Añadir" para crear un nuevo perfil. Pulse la tecla suave izquierda [Opciones] -> "Configuración" para editar el perfil seleccionado:

- Cambiar el nombre: Escriba su nombre de perfil

- Ajuste del tono: seleccione el tono de llamada y de mensajes SMS para SIM1 y SIM2
- Volumen: Ajuste el volumen del tono de llamada, tono de mensaje, alarma y calendario, el volumen de llamadas (conversación). El sonido de encender / apagar el teléfono.

40 Tono: Seleccione: Tono, Vibrar, Silencioso, Vibrar luego

- Otros sonidos de notificación: Defina el sonido de las teclas, batería baja, sonido de encender / apagar el teléfono, el tono de marcación

18 Ajustes

18.1 Ajustes de llamadas

Menú> Ajustes>Ajustes de llamada

18.1.1 Ajustes SIM

- Modo de espera
 - activado/desactivado SIM1,SIM2,
 - Modo avión – en el modo avión todas las conexiones de red GSM están desactivados
 - Seleccione cuando el teléfono esté encendido
- Conteste por el mismo SIM
- Establezca el nombre SIM

18.1.2 Desvío de llamadas

Es un servicio de red. Si el operador ofrece este se 41
necesario crear y configurarlo. El usuario puede configurar para

desviar las llamadas entrantes directamente al buzón de voz o a otro número marcado.

18.1.3 Llamada en espera

Es un servicio de red - se puede activar o desactivar la llamada en espera.

Si la llamada en espera está activada y el usuario está hablando, cada siguiente llamada entrante será señalada por un pitido de segunda llamada, también se mostrará el número del llamante. Es posible recibir una segunda llamada suspendiendo la primera.

18.1.4 Bloqueo de llamadas

Es un servicio de red. Si el operador ofrece este servicio, se debe realizar la configuración adecuada. Esta función le permite bloquear varios tipos de conexiones. En la lista, seleccione el tipo de llamadas que desea bloquear. Puede bloquear todas las llamadas salientes, todas las llamadas salientes internacionales, llamadas internacionales (a excepción de las llamadas al país), todas las llamadas entrantes y las llamadas entrantes en itinerancia.

18.1.5 Ocultar el número

- Ocultar el número – la persona a la que usted llama no puede ver su número (aparece "número privado o sconocido").

- Enviar su número propio - la persona a la que usted está llamando ve su número.
- Establece la red - los ajustes del operador de red.

18.1.6 Otros

- Señal de duración de conversación - defina el tiempo que va a indicar la duración de una llamada mediante un pitido.
- Remarcación automática - cuando la función esté activada y la persona a qué se llama no conteste la llamada, el teléfono vuelve a marcar automáticamente el número. Mientras no se puede seleccionar cualquier otro número. Presione la tecla de terminación o la tecla suave derecha para completar la marcación automática.
- Vibraciones después de la llamada - si la persona a la que está llamando conteste a la llamada, el teléfono vibrará.
- Después de rechazar una llamada enviar SMS - si usted rechaza una llamada, el teléfono ofrecerá una plantilla SMS a la persona que llama.
- Grabación de llamadas automática – Al activar esta función las conversaciones serán grabadas. Después de la llamada, en la pantalla aparecerá la pregunta ¿si desea guardar una conversación grabada? La grabación también se puede desactivar durante la llamada seleccionando las teclas izquierda "Grabación" y pulse OK.

18.2 Ajustes de teléfono

18.2.1 Hora y fecha

Ajuste la hora y la fecha, así como su formato.

Formato de hora - establecer el formato de visualización de la hora (12 o 24), Formato de fecha – (DD/MM/AAAA, MM/DD/AAAA, AAAA/MM/DD)

18.2.2 Idioma

Para cambiar el idioma del menú en modo de espera, pulse:

1x OK

1 x tecla a la izquierda

1 x OK

1x tecla abajo

1 x OK

1x tecla abajo

2x OK

Seleccione el idioma

18.2.3 Ajustes de accesos directos

Las teclas de navegación: arriba, abajo, izquierda, derecha, y la tecla suave derecha se pueden utilizar como teclas de acceso directo para acceder a funciones específicas del modo de

Algunas funciones no se pueden seleccionar para los accesos directos.

18.2.4 Encender y apagar el teléfono de modo automático

Para encender y apagar el teléfono de modo automático – deja posible definir la hora del encendido o del apagado del teléfono. Si en esta función la hora del encendido y la del apagado del teléfono son las mismas, ninguna de las acciones no se ejecuta.

18.2.5 Estado de la batería

Se puede comprobar la carga actual de la batería en por cientos.

18.2.6 Restaurar ajustes de fábrica

Para restablecer el teléfono a su configuración original, introduzca la contraseña de bloqueo del teléfono (contraseña predeterminada 1234) y seleccione "Sí" para restablecer y reiniciar el teléfono.

18.3 Pantalla

Para personalizar la pantalla, de acuerdo con sus preferencias.

- Efecto de animación: definir la animación al encender y apagar del teléfono. Seleccione una animación predeterminada o una propia.
- Fondo de pantalla - Seleccione un fondo de pantalla para el teléfono (que será una pantalla de fondo en modo de espera).
- Configuración de Escritorio - seleccione las opciones que desea que aparezcan en la pantalla en modo de espera.
- Brillo - ajuste el brillo de la pantalla utilizando las teclas de navegación

izquierda / derecha

- Luz de fondo: ajusta el tiempo de iluminación de la pantalla
- Teclas retroiluminadas: programar la duración de iluminación de teclas
- Bloqueo automático del teclado: defina cuánto tiempo será el teclado activo

18.4 Informaciones sobre la seguridad

Es una configuración relacionada con la seguridad de su teléfono y la tarjeta SIM.

- PIN1: puede activar la solicitud del código PIN para el encendido y cambiar el código. Si el operador no ha definido un código PIN, introduzca el código incorrecto tres veces, a continuación introduzca el código PUK suministrado por el operador, a continuación, introduzca su código PIN, que tendrá que dar cuando se enciende el teléfono.
- PIN2: como lo anterior
- Bloqueo del teléfono: Puede activar / desactivar el bloqueo del teléfono. Cuando encienda el teléfono debe introducir el código de bloqueo. El código predeterminado es 1234
- Cambiar contraseña: el código de bloqueo predeterminado es 1234. Asegúrese de cambiar inmediatamente el código telefónico inicial.
- Protección de la privacidad: para entrar en las

carpetas seleccionadas introduce el código

- Bloqueo con el auricular rojo: al pulsar la tecla de terminación en modo de espera, se bloqueará el teléfono.
- El número predefinido - sólo permite las llamadas a los números predefinidos.
- Lista negra: A la lista negra se puede añadir cualquier número. Al activar esta función, cualquier llamada desde el número de la lista negra será rechazada automáticamente.

18.5 Conexiones

18.5.1 Bluetooth

(consulte la página 34)

18.5.2 Cuenta

El teléfono tiene la configuración predefinida de algunos operadores. También se puede añadir una nueva cuenta de datos o editar las existentes.

18.5.3 Servicio GPRS

El teléfono tiene la configuración WAP y GPRS determinados operadores. Su dispositivo admite conexiones de paquetes de datos en redes GSM. El servicio puede ser "Siempre activo" (si está dentro de la red) o "Conecte si es necesario" (sólo cuando es requerido por la aplicación).

18.5.4 Selección de red

El teléfono busca automáticamente la red. Si desea seleccionar

una red manualmente, pulse "OK" -> "Manual" y seleccionar el operador.

19 FAQ (SOLUCIÓN DE PROBLEMAS)

La realización de reparaciones del teléfono es posible única y exclusivamente por parte del servicio técnico autorizado. ¡No está permitido realizar reparaciones ni transformaciones por uno mismo bajo amenaza de pérdida de la garantía!

„No se puede hacer una llamada"	Debe comprobarse si el número marcado es correcto. Para marcar un número de otro país siempre debe añadirse el prefijo correspondiente (por ejemplo: Alemania 0049 o bien +49). Si el usuario tiene una tarjeta de tipo prepago (recarga por tarjeta) debe comprobarse si queda saldo en la cuenta para realizar la llamada.
"La tarjeta SIM está insertada, solo es posible hacer llamadas de emergencia (112)"	Debe comprobarse que la tarjeta SIM esté correctamente instalada.
El teléfono no funciona, tras 48 se	Posiblemente el teléfono esté apagado, debe encenderse el teléfono presionando la tecla de encendido (auricular rojo) durante unos 3 segundos.

carga	Tras un tiempo prolongado sin usar el teléfono la batería puede estar en el denominado estado de "descarga profunda", para volver a un funcionamiento correcto debe dejarse el cargador conectado a pesar de que en la pantalla no se muestre nada.
"¿Se puede hacer una llamada al permanecer en el extranjero?"	Si el usuario se encuentra fuera de las fronteras del país, el teléfono se conecta automáticamente a la red extranjera, si se ha activado el ROAMING (itinerancia). Debe solicitarse más información al operador.
"¿Es posible hacer una llamada de emergencia en un lugar donde no hay cobertura o si en la cuenta no hay saldo?"	No se puede hacer ninguna llamada si el teléfono no está dentro de la cobertura de la red. Si el usuario no tiene saldo en la cuenta pueden hacerse llamadas de emergencia al número 112.

<p>"¿Cómo se puede aumentar la cobertura?"</p>	<p>Si en la pantalla se muestra el mensaje "No funciona", esto quiere decir que no existe la señal adecuada o no hay saldo en la cuenta. Sin embargo en este caso es posible hacer llamadas de emergencia al número 112, siempre que nos encontremos dentro de la cobertura de la red de otro operador. Lugares como por ejemplo edificios limitan la cobertura, es necesario acercarse a una ventana o salir de un terreno en el que se concentran muchas edificaciones.</p>
<p>"Las teclas no funcionan."</p>	<p>El teclado está bloqueado. Se debe desbloquear el teclado pulsando la tecla suave izquierda y luego *.</p>
<p>"¿Qué es el centro de mensajes SMS?"</p>	<p>Es el número del centro del operador donde se almacenan los mensajes de texto. Este número está almacenado en la tarjeta SIM, aunque en el menú del teléfono puede modificarse e introducir un otro.</p>
<p>"¿Cuándo se aplica la tarifa de conexión?"</p>	<p>La tarifa se aplica desde el establecimiento de llamada. Debe solicitarse más información al operador sobre el modo de tarificación.</p>
<p>"¿Cómo comprobar si un SMS ha llegado al destinatario?"</p>	<p>Debe activarse la opción Informe de entrega. Tras la recepción del mensaje llega un SMS con información de que el mensaje ha sido entregado (servicio de red).</p>

20 ESPECIFICACIONES TÉCNICAS

Banda: 850/900/1800/1900MHz

Peso: 54g aproximadamente (con batería)

Dimensiones: 124x52x9.6 mm

Tipo de batería de iones de litio 3,7V

Capacidad de la batería 600 mAh

Tiempo de conversación hasta 3 horas.

Tiempo en espera hasta 120 horas.

21 CONDICIONES DE LA GARANTÍA

1. La empresa Maxcom S.A. otorga una garantía para el dispositivo comprado desde la fecha de compra por el primer usuario final:

- a) 24 meses para el dispositivo;
- b) 6 meses para piezas y accesorios que sufren desgaste, por ejemplo, baterías, cargadores, auriculares.

2. Los defectos del producto revelados en el periodo de garantía serán reparados gratuitamente en un plazo de 14 días laborables desde la fecha de entrega del producto al servicio técnico autorizado Maxcom en Tychy, en la calle Towarowa 23a. En condiciones excepcionales el periodo de reparación puede prolongarse hasta los 21 días, de lo cual será informado el cliente.

3. El periodo de garantía se prolongará automáticamente por el tiempo que el producto permanezca en el servicio técnico.

4. Es condición para la reparación la entrega del producto junto con la carta de garantía correctamente cumplimentada, el comprobante de compra y la descripción del defecto.

5. La realización de reparaciones, incluyendo la injerencia en el

software por personas no autorizadas, constituye una base para rechazar las reparaciones de garantía.

6. La garantía no incluye:

- a) desgaste normal, incluyendo las baterías (acumuladores),,
- b) daños mecánicos, térmicos, químicos y provocados por otros defectos,,
- c) problemas relacionados con el funcionamiento del equipo con dispositivos y accesorios de fabricantes distintos a Maxcom,
- d) acciones relacionadas con la configuración y el manejo del dispositivo descritas en el manual de instrucciones,,
- e) daños y defectos como consecuencia de:
 - uso inapropiado o no conforme con el manual de instrucciones,
 - sobretensiones en la red de energía eléctrica o telefónica, las descargas atmosféricas, una tensión de alimentación incorrecta,
 - inmersión en un líquido,
 - transporte.

7. En el caso de dispositivos de navegación GPS, Maxcom no asume la responsabilidad por los mapas adjuntados al dispositivo, y en particular por su detalle. Maxcom solo es el fabricante del dispositivo, y los mapas adjuntados para la venta son productos de empresas especializadas en la creación y producción de mapas para dispositivos GPS. Por esa razón las reclamaciones presentadas ante el fabricante del dispositivo relacionadas con el mapa están infundadas..

8. La decisión sobre una eventual sustitución del equipo o la devolución del dinero será tomada por el servicio técnico autorizado o por el vendedor, después de consultar con el servicio técnico.

9. Una carta de garantía cumplimentada de manera indebida o ilegible no

es válida.

10. La manipulación de los precintos, el daño de los números de serie del dispositivo invalidan el contrato de garantía celebrado para el equipo comprado.

11. El alcance de las acciones de la reparación de garantía no incluye: limpieza, conservación, revisión técnica, emisión de un peritaje técnico.

12. La empresa Maxcom S.A. no asume la responsabilidad por la pérdida del software o los datos almacenados en el dispositivo durante la reparación del equipo. Se recomienda realizar regularmente una copia de seguridad del software y de los datos..

13. La garantía no da derecho al Comprador a reclamar la devolución de los beneficios perdidos relacionados con un daño del dispositivo, ni los perjuicios relacionados con la pérdida de datos del disco duro y otros portadores de datos.

La garantía para el producto vendido no excluye, no limita y no suspende los derechos del comprador por una disconformidad del producto con el contrato.

El alcance de la garantía incluye el territorio de la República de Polonia.

22 INFORMACIÓN SOBRE LA BATERÍA

En el teléfono se encuentra una batería, que puede ser nuevamente cargada con ayuda del cargador incluido en el conjunto.

El tiempo de funcionamiento del teléfono depende de diversas condiciones de funcionamiento. Tiene una influencia significativa en un funcionamiento más corto lo lejos que nos encontremos de la estación base y la duración y cantidad de llamadas realizadas. Cuando nos desplazamos el teléfono se conecta continuamente

a diferentes estaciones base, lo que también tiene una gran influencia sobre el tiempo de funcionamiento.

Tras varios cientos de cargas y descargas la batería pierde sus propiedades de forma natural. Si el usuario observa una pérdida significativa de rendimiento, debe adquirir una batería nueva.

Deben utilizarse única y exclusivamente baterías recomendadas por el fabricante. No debe dejarse conectado el cargador más de 2-3 días.

No está permitido dejar el teléfono en lugares con temperaturas demasiado altas. Esto puede tener una influencia negativa sobre la batería y sobre el propio teléfono.

No utilizar nunca una batería con daños visibles. Esto puede producir un cortocircuito y daños al teléfono. La batería debe introducirse conforme a la polaridad.

Dejar la batería en lugares con temperaturas demasiado altas o demasiado bajas reduce su vida. La batería debe conservarse a una temperatura entre 15°C y 25°C. Si se coloca una batería fría en el teléfono, este puede no funcionar correctamente y existe riesgo de dañarlo.

23 INFORMACIÓN SOBRE SAR

Información sobre la influencia de las ondas de radio y el coeficiente de absorción (SAR)

Maxcom teléfono móvil modelo MM136 está diseñado de tal manera que se cumplan todos los requisitos de seguridad aplicables en relación con el impacto de las ondas de radio recomendados por las normas internacionales.

Estas directrices han sido desarrolladas por la organización

científica independiente ICNIRP e incluyen márgenes de seguridad para garantizar la seguridad de todas las personas independientemente de su edad o estado de salud. Estas directrices usan una unidad de medida denominada Specific Absorption Rate (SAR) - tasa específica de absorción.

El valor límite del coeficiente SAR fijado por ICNIRP para dispositivos portátiles es de 2,0 W/kg. El valor de SAR es medido mientras el dispositivo transmite al máximo de potencia, el valor real durante el funcionamiento del dispositivo es normalmente menor que el nivel anteriormente indicado. Esto se debe a los cambios automáticos del nivel de potencia del dispositivo, con el objetivo de garantizar que este utiliza únicamente el mínimo requerido para la conexión con la red.

Para este modelo, el valor medido más alto de la SAR se muestra en la tabla:

El valor más alto del SAR medido en pruebas	
Coeficiente SAR – un dispositivo a la cabeza	0.586 W/kg (GSM900) 0.065 W/kg (GSM1800)
Coeficiente SAR – dispositivo en el cuerpo	0.564W/kg (GSM900) 0.098W/kg (GSM1800)

Los valores SAR pueden variar dependiendo de la presentación de informes nacionales y de pruebas y de la banda de frecuencia de la red.

24 INFORMACIÓN SOBRE LA PROTECCIÓN DEL MEDIO AMBIENTE

Atención: Este dispositivo está marcado conforme a la Directiva Europea 2002/96/CE y a la Ley polaca sobre residuos de aparatos eléctricos y electrónicos con el símbolo de un

contenedor de basura tachado.



Esta marca informa de que este aparato, tras su ciclo de vida, no puede ser desechado junto con los residuos domésticos..

Atención: ¡No está permitido arrojar este aparato junto con los residuos urbanos! Debe ser reciclado mediante una recogida selectiva en los puntos preparados para ello.

Una actuación correcta con los aparatos eléctricos y electrónicos usados contribuye a evitar las consecuencias perjudiciales para la salud humana y el medio ambiente que se derivan de la presencia de componentes peligrosos y del almacenamiento y tratamiento incorrecto de estos aparatos.

Para habilitar el reciclaje de los materiales utilizados en la fabricación de envases de teléfono, obedezca a las reglas relativas a los materiales de clasificación, establecidas a nivel local para este tipo de residuos.



El sistema incluye una batería de Li-ion recargable. Las baterías usadas son perjudiciales para el medio ambiente. Deben ser almacenados en recipientes especialmente diseñados para este objetivo, de conformidad con la normativa aplicable. Las baterías y acumuladores deben ser eliminados de los residuos municipales, hay que entregarlo al punto de recogida.

¡NO DESECHE LA BATERÍA O BATERÍAS AL FUEGO!

Este manual está destinado sólo para fines informativos. Algunas características y opciones descritas pueden variar en función del software y del país.

Si necesita asistencia técnica, le recomendamos que se contacte con el departamento técnico en el número 32 325 07 00 o correo electrónico serwis@maxcom.pl

Nuestro sitio web:

<http://www.maxcom.pl/>

Nota: Las condiciones de funcionamiento de la batería adecuados dependen del ambiente de red local, la tarjeta SIM y el uso del teléfono.

El fabricante no se hace responsable por las consecuencias causadas por el uso indebido, abuso o incumplimiento de las instrucciones.

Nota: El fabricante se reserva el derecho de cambiar o modificar sin previo aviso. Las marcas mencionadas o utilizadas en este material son propiedad de sus respectivos dueños.

El usuario tendrá que pagar por la reparación de teléfonos dañados como resultado de mal uso, la electricidad estática o un rayo. Si el usuario ha intentado auto-reparación o modificación, se le anulará la garantía!

25 DECLARACIÓN DE CONFORMIDAD



radość komunikacji

MaxCom S.A.
ul. Towarowa 23a | 43-100 Tychy

Tel: +48 32 327 70 89
Fax +48 32 780 30 00

ES
office@maxcom.pl
www.maxcom.pl

Declaración UE de Conformidad 30/2017/RED

Nombre y dirección del fabricante:
Maxcom S.A., ul. Towarowa 23a, 43-100 Tychy, Poland

La presente declaración de conformidad se expide bajo la exclusiva responsabilidad del fabricante

Objeto de la declaración

Mobile phone

Nombre del modelo: MM136

El objeto de la declaración descrita anteriormente es conforme con la legislación de armonización pertinente de la Unión:

Directiva 2014/53/UE

Directiva 2011/65/UE (RoHS)

Referencias a las normas armonizadas pertinentes utilizadas o referencias a las otras especificaciones técnicas en relación con las cuales se declara la conformidad.

Draft ETSI EN 301 489-1 V2.2.0 Draft ETSI EN 301 489-17 V3.2.0 Draft ETSI EN 301 489-52 V1.1.0	Report No.: CCISE171101701, 2017-11-29
ETSI EN 55020:2007/A11:2011 ETSI EN 55024:2010 ETSI EN 55032:2015 ETSI EN 61000-3-2:2014 ETSI EN 61000-3-3:2013	Report No.: CCISE171101704, 2017-11-29
ETSI EN 301 511 V12.5.1	Report No.: CCISE171101705, V01, 2017-11-29
ETSI EN 300 328 V2.1.1	Report No.: CCISE171101702, 2017-11-29
Final draft ETSI EN303 345 V1.1.7	Report No.: CCISE171101703 V01, 2017-11-29
EN 60950-1:2006+A11:2009+A1:2010 +A12:2011+A2:2013	Report No.: CCISS171100801, 2017-12-12
EN 50332-1:2013	Report No.: CCISS171100802, 2017-12-01
EN 50332-2:2013	Report No.: CCISS171100803, 2017-12-01
EN 50360:2001/A1:2012 EN 50566:2013/AC:2014 EN 62209-1:2006 EN 62209-2:2010 EN 62479:2010	Report No.: T CCISE171101801 V01, 2017-12-13
EN 62479:2010	Report No.: CCISE171101706 V02, 2017-11-29

El organismo notificado

Phoenix Testlab, número: 0700

ha efectuado intervención de conformidad con el procedimiento ANEXO III (Módulo B) Directiva 2014/53/UE y expedido el certificado de examen UE de tipo:

Certificate No. 17-214095

Firmado en nombre de: MAXCOM S.A.

lugar y fecha de expedición:

Tychy, 2017-12-22

nombre, cargo:

Adam Grzyś, Development Director



MAXCOM S.A.
ul. Towarowa 23a
43-100 Tychy

tel.: 32 327 70 89
fax: 32 327 78 60
www.maxcom.pl
e-mail: office@maxcom.pl

